

# Relax Kit

CE 0682

E M 1517 KIT

E M 3017 KIT

E M 5012 KIT

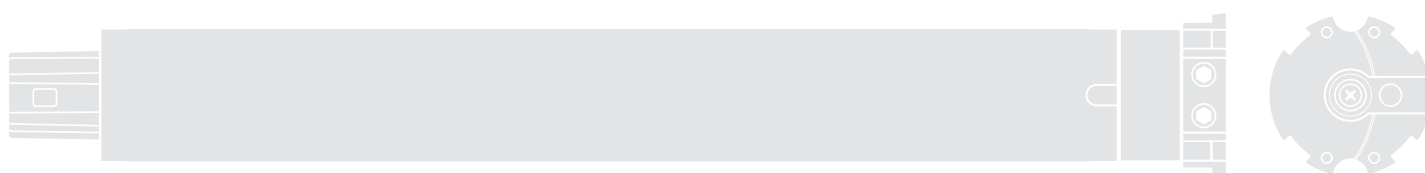

## Tubular motor

**FR** - Instructions et avertissements pour l'installation et l'utilisation

**EN** - Instructions and warnings for installation and use

**IT** - Istruzioni ed avvertenze per l'installazione e l'uso

**PL** - Instrukcje i ostrzeżenia do instalacji i użytkowania

**Nice**

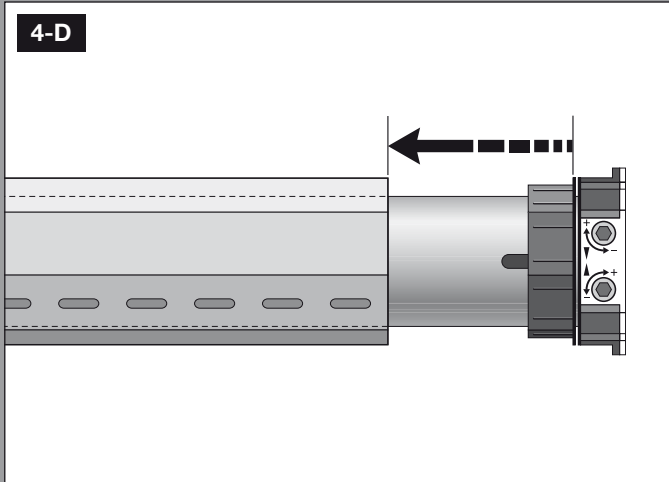
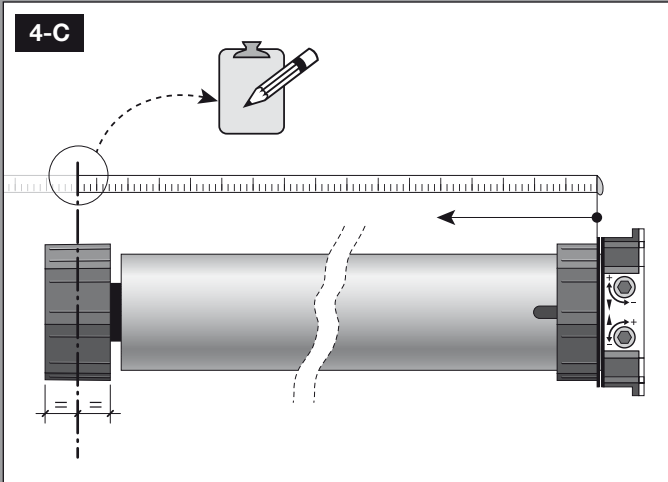
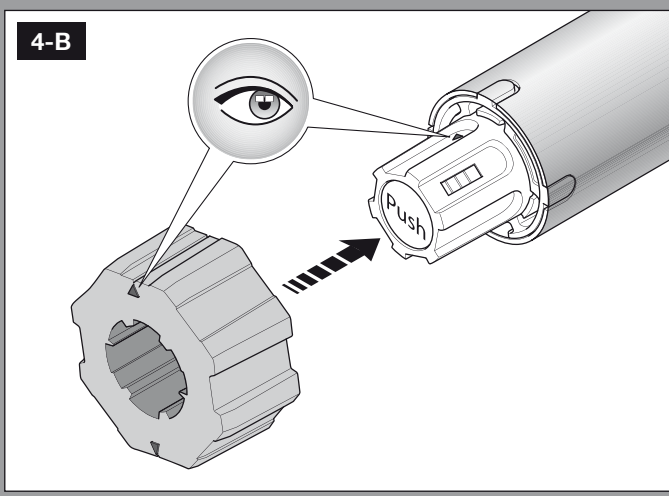
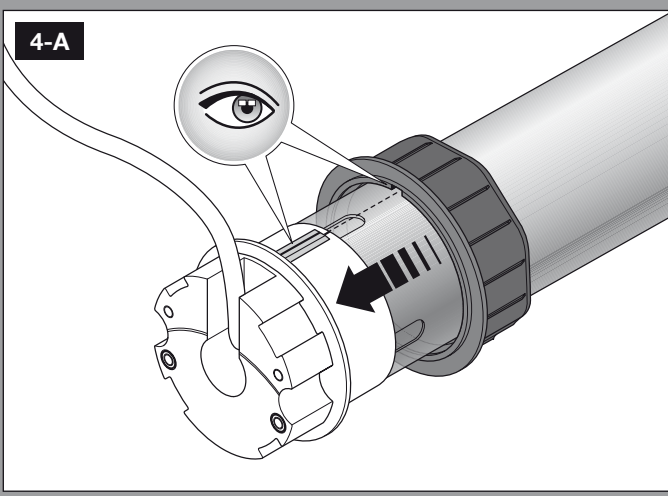
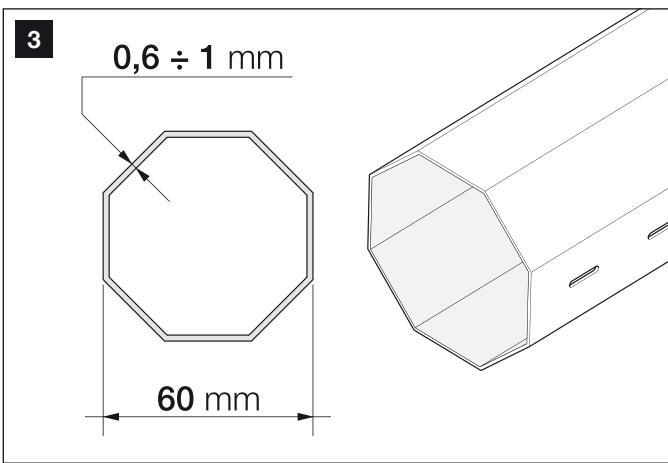
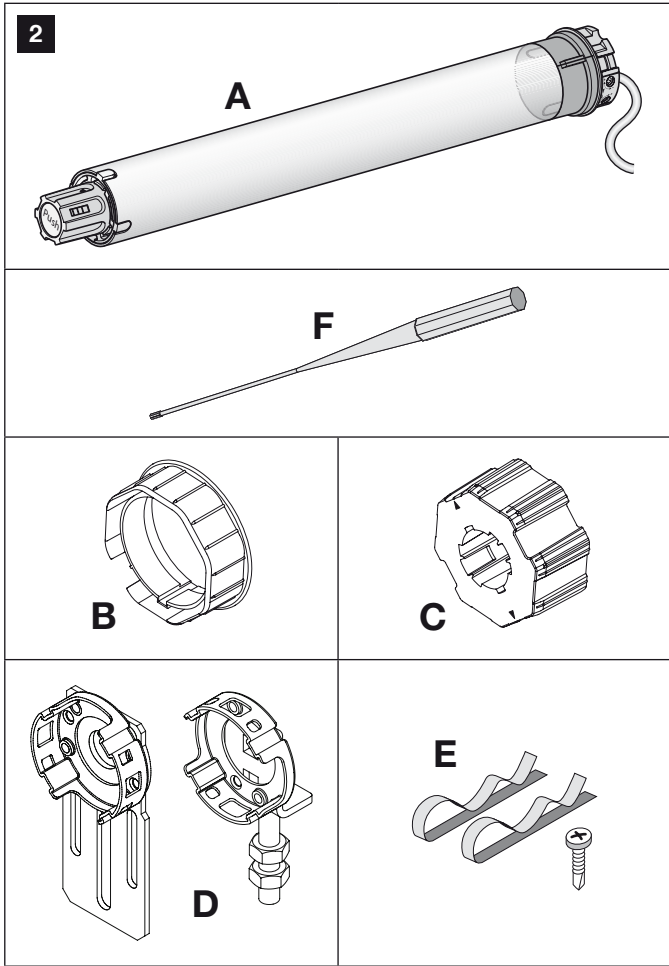
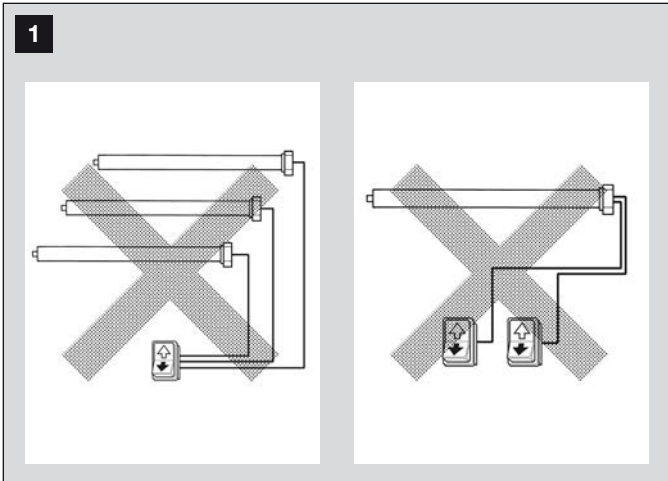

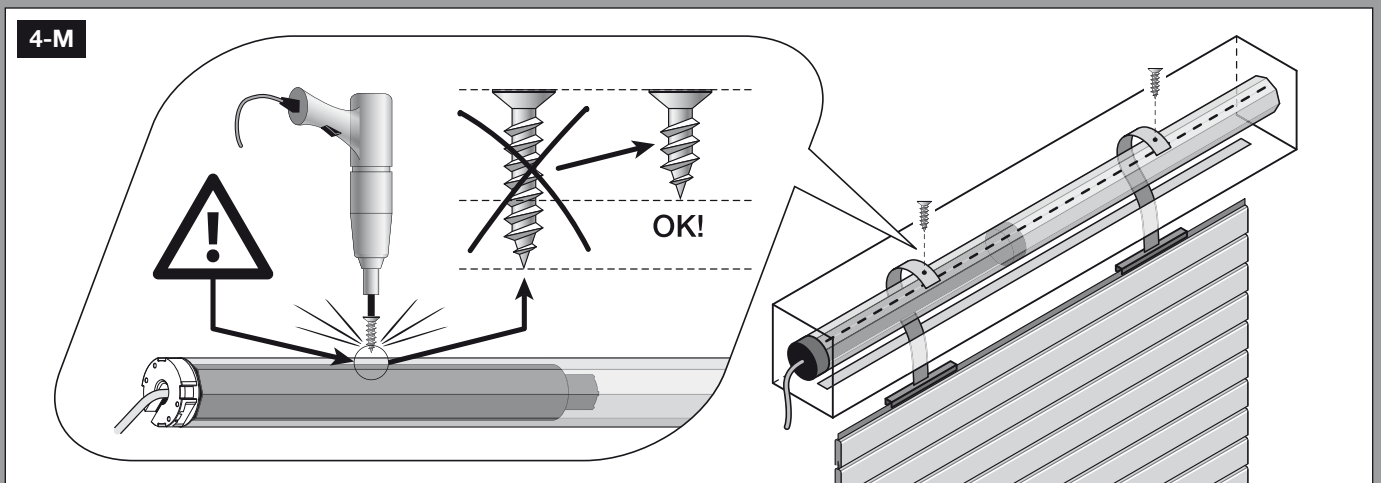
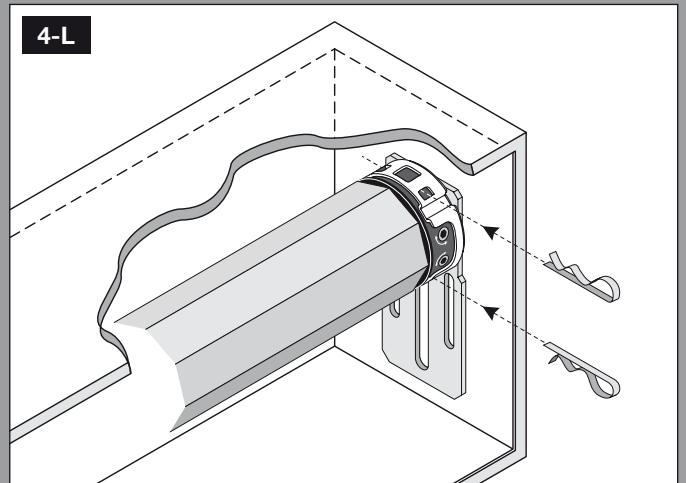
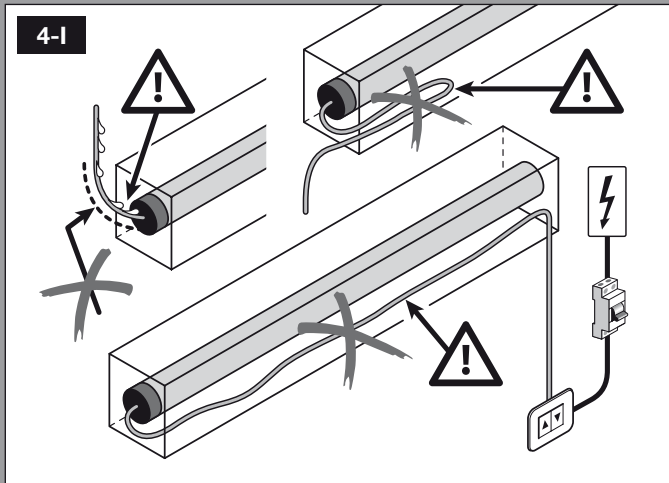
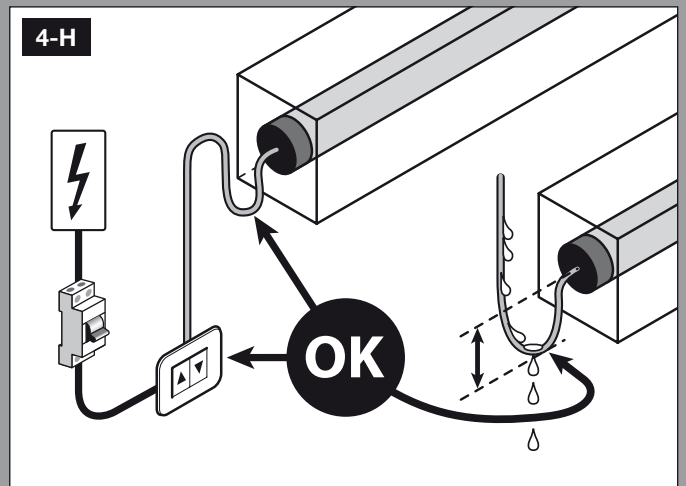
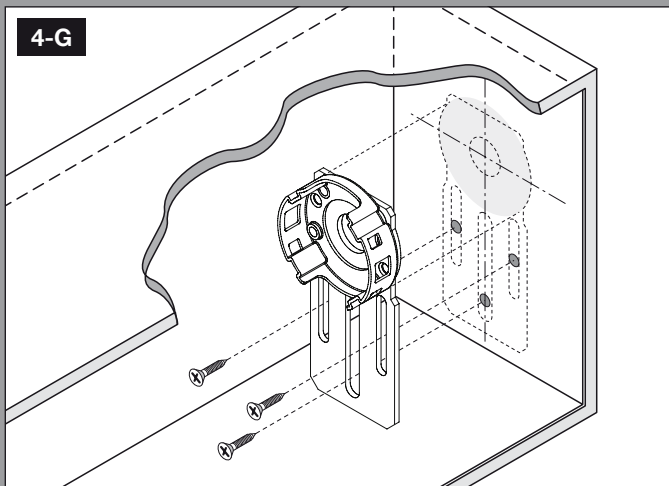
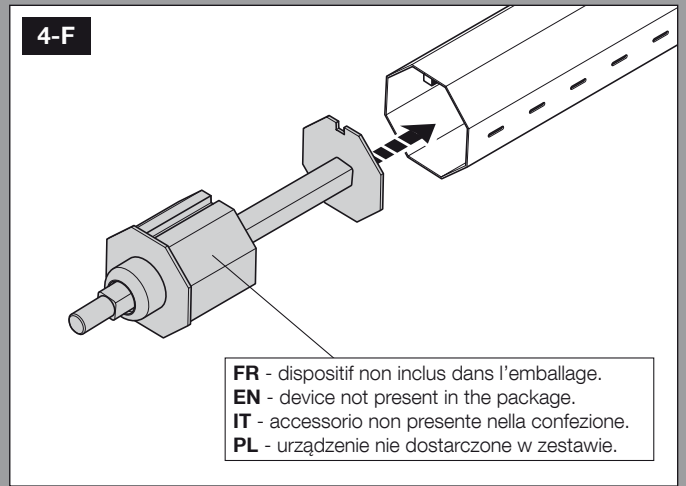
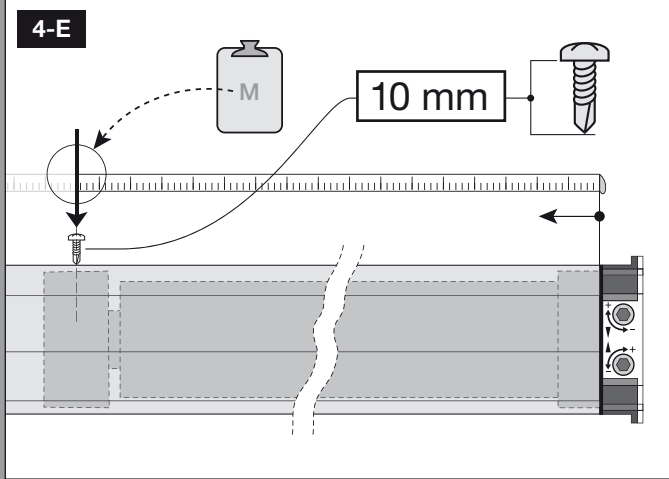

MISES EN GARDE ET PRECAUTIONS  
POUR LA SECURITE

## PASSAGE 1

## 1.1 - Mises en garde pour la sécurité

● **ATTENTION ! – Instructions très importantes pour la sécurité, absolument à conserver. ● ATTENTION ! – Il est important de respecter ces instructions pour la sécurité des personnes.** ● En considération des situations de risque pouvant se présenter pendant les phases d'installation et d'utilisation de l'automatisation, il est nécessaire d'installer le produit conformément aux dispositions de la loi, des règlements locaux et des mises en garde suivantes. Une mauvaise installation peut causer de graves blessures aux travailleurs et aux opérateurs de l'installation. C'est pour cette raison qu'il est important pendant l'installation de suivre attentivement toutes les instructions contenues dans ce manuel. Si c'est la première fois que vous réalisez une automatisation pour volets, veuillez avant de commencer les opérations, lire attentivement toutes les parties de ce manuel sans avoir hâte de commencer le travail. Nous vous conseillons pendant la lecture de garder en main tous les composants se trouvant dans le kit pour pouvoir tester et vérifier ce que vous lisez (à l'exclusion des opérations de programmation). En cas de doutes, contacter le Service d'Assistance Technique pour tout éclaircissement.

## 1.2 - Mises en garde pour l'installation

● Avant de commencer l'installation, vérifier si ce modèle de moteur est approprié à automatiser votre volet (voir PASSAGE 3). S'il ne l'est pas, NE PAS continuer l'installation. ● Tous les travaux relatifs à la préparation initiale, à la pose des câbles électriques, au montage des dispositifs de l'automatisation et à leur raccordement électrique, à l'exclusion du raccordement de l'installation au réseau électrique fixe, peuvent être effectués par du personnel non particulièrement qualifié à condition qu'il respecte scrupuleusement et dans l'ordre progressif indiqué toutes les instructions contenues dans ce manuel. ● Les opérations relatives au raccordement de l'installation au réseau électrique doivent être effectuées par un électricien qualifié, conformément à ces instructions (voir PASSAGE 5) et aux consignes de sécurité en vigueur sur le territoire. ● Toutes les opérations d'installation et d'entretien du produit doivent être effectuées avec l'automatisation non alimentée par du courant électrique. Par précaution, attacher sur le dispositif de déconnexion un écriteau indiquant "ATTENTION ! ENTRETIEN EN COURS". ● Avant de commencer toute opération d'installation, éloigner tous les câbles électriques non intéressés par votre travail ; de plus, désactiver tous les mécanismes qui ne sont pas nécessaires au fonctionnement motorisé de l'enrouleur. ● Si le produit est installé à une hauteur inférieure à 2,5 m du sol ou d'une autre superficie d'appui, veuillez protéger ses parties en mouvement avec une couverture pour empêcher d'y accéder accidentellement. Pour la protection, veuillez vous référer au manuel d'instruction de l'enrouleur en garantissant dans tous les cas l'accès pour les interventions d'entretien. ● Manipuler avec soin le produit pendant l'installation : éviter de l'écraser, de le heurter, de le faire tomber ou de le mettre en contact avec des liquides ; ne pas introduire d'objets pointus dans le moteur, ne pas percer ni appliquer de vis à l'extérieur du moteur, ne pas mettre le produit près de sources de chaleur et ne pas l'exposer à des flammes libres (fig. 5). Tout ceci pourrait endommager le produit et être la cause de dysfonctionnements ou de situations de danger. Dans ces cas, suspendre immédiatement l'installation et s'adresser au Service d'Assistance Technique. ● Ne pas démonter le produit en plus des opérations prévues dans ce manuel. ● Ne pas modifier les parties du produit à part celles indiquées dans ce manuel. Des opérations non permises peuvent uniquement causer des dysfonctionnements. Le fabricant décline toute responsabilité quant aux dommages dérivant des modifications arbitraires au produit. ● Le câble d'alimentation du moteur est en PVC et spécialement conçu pour un usage en intérieur. En cas d'usage à l'extérieur, protéger le câble sur toute sa longueur en l'introduisant dans une goulotte de pro-

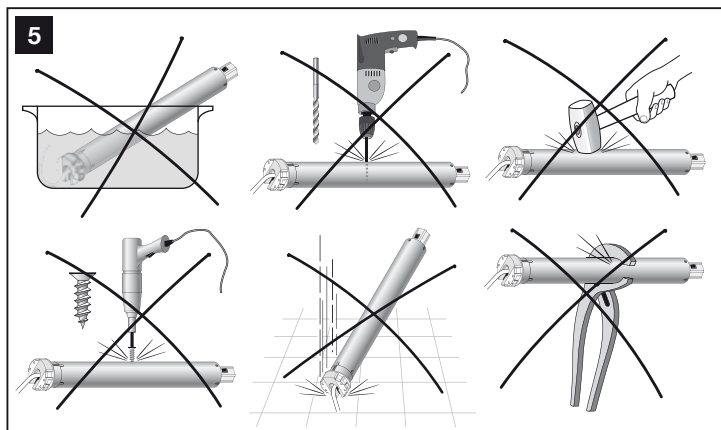

tection pour câbles électriques. ● Le câble d'alimentation de l'appareil ne peut pas être remplacé. Si le câble est endommagé, l'appareil doit être mis au rebut. ● Ne pas utiliser plusieurs dispositifs de commande pour un seul moteur tubulaire et ne pas utiliser un seul dispositif de commande pour plusieurs moteurs tubulaires (fig. 1). ● Durant la réalisation de l'installation, garder les personnes loin de l'enrouleur lorsqu'il est en mouvement.

## 1.3 - Mises en garde pour l'utilisation

● Le produit n'est pas destiné à être utilisé par des personnes (enfants compris) aux capacités physiques, sensorielles ou mentales réduites, ou manquant d'expérience ou de connaissances. ● Ne jamais permettre aux enfants de jouer avec les dispositifs de commande fixes. ● Pendant la manœuvre, vérifier l'automatisation et garder les personnes loin d'elle jusqu'à la fin du mouvement. ● Ne pas actionner l'enrouleur lorsque l'entretien est effectué à proximité, comme le lavage des fenêtres. Si les dispositifs de commande sont de type automatique, couper aussi l'alimentation électrique. ● Ne pas utiliser l'automatisation lorsqu'elle a besoin d'être réglée ou réparée; s'adresser exclusivement à des techniciens spécialisés pour résoudre ces problèmes.

CONNAISSANCE DU PRODUIT ET  
VERIFICATIONS PRELIMINAIRES

## PASSAGE 2

## DESCRIPTION DU PRODUIT ET USAGE AUQUEL IL EST DESTINE

Ce kit, constitué d'un moteur tubulaire et de différents accessoires, est exclusivement destiné à l'automatisation d'un volet pourvu d'un rouleau à enroulement en tôle métallique, avec une section octogonale (il est aussi possible d'automatiser un store banne ou un écran solaire en utilisant des couronnes et des roues d'entraînement spéciales non incluses dans la l'emballage). **Tout autre usage est défendu ! Le producteur décline toute responsabilité quant aux dommages dérivant d'un usage impropre du produit par rapport à ce qui est indiqué dans ce manuel.**

Le moteur possède les caractéristiques suivantes : ● il est alimenté par le secteur électrique (consulter les données dans l'étiquette du moteur) ; ● il est en mesure de manœuvrer l'enrouleur en Montée et en Descente par un boîtier au mur (dispositif qui n'est pas inclus dans l'emballage). ● il est pourvu d'un système électromécanique qui coupe immédiatement le courant lorsque l'enrouleur atteint les positions de fin de course programmées: position "0" de fermeture maximum et position "1" d'ouverture maximum (voir fig. 7) ; ● la partie tubulaire du moteur doit être installée dans le rouleau d'enroulement. La tête restant à l'extérieur doit être fixée au caisson à l'aide du support contenu dans le kit ; ● il est conçu pour être utilisé dans le secteur résidentiel et, par conséquent, pour un usage "discontinu". En cas de surchauffe – par exemple, à cause d'une série de manœuvres continues, – on a l'intervention automatique d'un "protecteur thermique" de sécurité qui coupe l'alimentation électrique et qui la rétablit lorsque la température redescend aux valeurs normales. Une durée de travail maximale continue de 4 minutes est toujours garantie.

## PASSAGE 3

## VERIFICATIONS PRELIMINAIRES A L'INSTALLATION

## 3.1 - Composants contenus dans le kit

Avant de procéder à l'installation, vérifier le bon état de tous les composants contenus dans le kit et veuillez vous familiariser avec leurs noms (fig. 2) :

**A)** - moteur tubulaire (Ø 45 mm) ; **B)** - couronne octogonale (60 mm) ; **C)** - roue d'entraînement (60 mm) ; **D)** - support pour la tête du moteur ; **E)** - 2 goupilles et 1 vis ; **F)** - tige pour le réglage des fins de course.

## 3.2 - Limites d'utilisation

● Les caractéristiques techniques de votre enrouleur doivent être compatibles avec le couple nominal et le temps nominal de fonctionnement du moteur. Veuillez vous référer aux deux tableaux se trouvant sur l'emballage pour établir si votre modèle s'adapte ou pas à l'automatisation de votre enrouleur. **Si le moteur n'est pas adapté, ne pas l'installer !** ● Ce kit est préparé pour l'automatisation d'un volet à rouleau à enroulement en tôle métallique, de section octogonale, avec une largeur entre les côtés de 60 mm et une épaisseur de la tôle comprise entre 0,6 et 1 mm (fig. 3). ● D'autres limites d'utilisation sont contenues au chapitre "Caractéristiques techniques".

INSTALLATION DU PRODUIT  
ET RACCORDEMENTS ELECTRIQUES

## PASSAGE 4

## ASSEMBLAGE ET INSTALLATION DU MOTEUR

**Attention ! - Une mauvaise installation peut cause de graves blessures.**

Pour assembler et installer le moteur, se référer à la fig. 4 (A-B-C-D-E-F-G-H-I-L-M).

## PASSAGE 5 RACCORDEMENTS ELECTRIQUES

**Attention !** – Les opérations relatives au raccordement de l'installation au réseau électrique doivent être effectuées par un électricien qualifié

### 5.1 - Installation des dispositifs de protection dans le réseau électrique

Conformément aux règles d'installation électrique, il faut prévoir dans le réseau électrique alimentant le moteur un dispositif de protection contre le court-circuit et un dispositif de déconnexion du réseau électrique.

**Attention !** – Le dispositif de déconnexion doit permettre la déconnexion complète de l'alimentation, dans les conditions établies par la catégorie de surtension III.

Il faut positionner le dispositif de déconnexion près de l'automatisation et, s'il n'est pas visible, il doit prévoir un système de blocage de l'éventuelle reconnexion accidentelle ou non autorisée de l'alimentation pour éviter tout type de danger.

**Note** – Les deux dispositifs ne sont pas inclus dans l'emballage.

### 5.2 - Installation d'un boîtier au mur

**Mises en garde :**

- Positionner le boîtier près de l'enrouleur mais loin de ses parties en mouvement.
- Positionner le boîtier sur le côté de l'enrouleur où se trouvent le câble électrique provenant du moteur tubulaire et le câble d'alimentation provenant du réseau électrique.
- Positionner les boutons à une hauteur supérieure à 1,5 m du sol.

### 5.3 - Connexion du moteur à un boîtier de commande et au réseau électrique

**Attention !**

- Une mauvaise connexion peut provoquer des pannes ou des situations de danger, veuillez respecter scrupuleusement les instructions de ce paragraphe.

Du point de vue électrique, le moteur doit être alimenté de manière permanente, à travers un branchement permanent au secteur de distribution électrique (consulter les données dans l'étiquette du moteur). Pour connecter le moteur à un clavier de commande et au secteur, se référer à la **fig. 6**. Les conducteurs du câble ont la fonction suivante :

- **Couleur Brune** : = Phase électrique de montée.
- **Couleur Noire** : = Phase électrique de descente.
- **Couleur Bleue** : = Commun (généralement raccordé au Neutre).
- **Couleur Jaune/verte** : = Terre (raccordement équipotentiel de protection).

### 5.4 - Association des mouvements de **Montée** et de **Descente** aux boutons de commande respectifs

A la fin des raccordements, mettre le moteur sous tension et vérifier si les mouvements de Montée et de Descente coïncident avec les symboles se trouvant sur les boutons de commande. Dans le cas contraire, inverser le raccordement entre les conducteurs **Brun** et **Noir**.

## REGLAGE DES FINS DE COURSE

### PASSAGE 6

#### LES FINS DE COURSE EN FERMETURE ET EN OUVERTURE

Durant le mouvement de montée et de descente le moteur arrête automatiquement le store ou le volet quand celui-ci atteint les positions de fin de course (**fig. 7**) : position « 0 » (store ou volet entièrement enroulé) et position « 1 » (store ou volet entièrement déroulé). En usine ces positions sont fixées de manière approximative. Pour

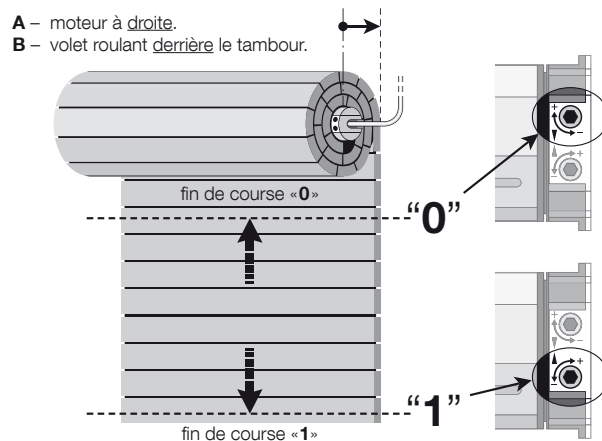
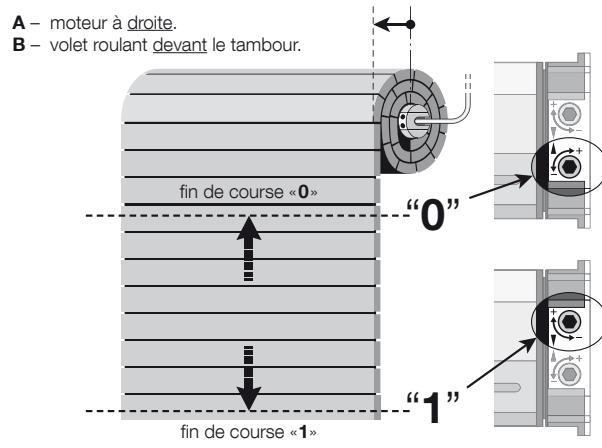
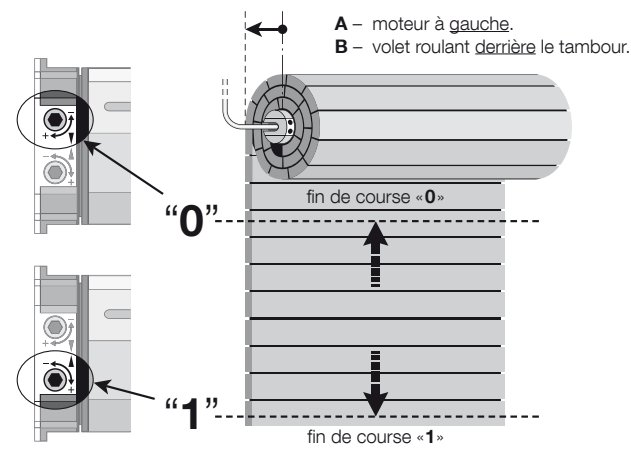
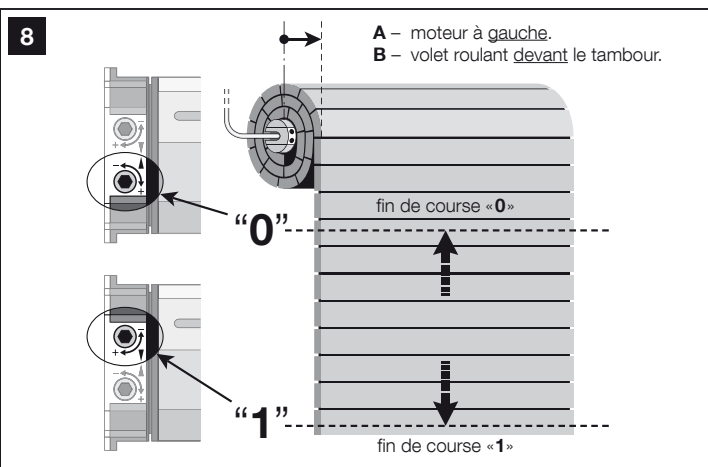
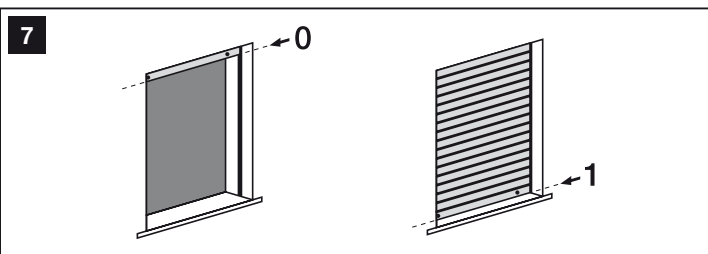
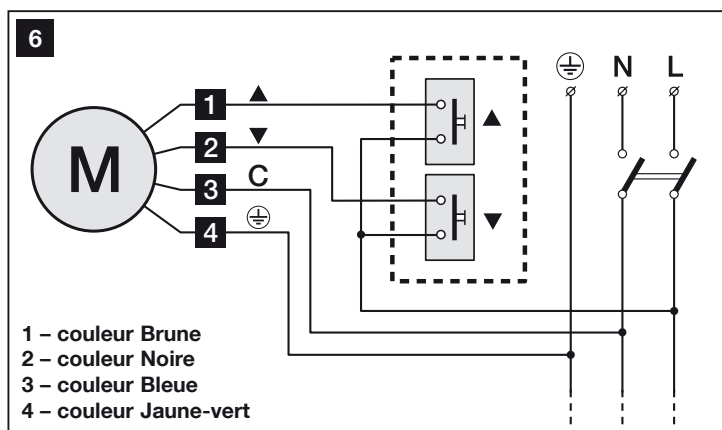



les adapter aux dimensions spécifiques de votre store ou volet utiliser la procédure décrite ci-après.

**01.** Mettre le store ou le volet dans la position « 1 ».

**Associer les vis de réglage aux fins de course respectifs :**

**02.** Se placer face au store ou volet et observer :

**A)** – se placer face au tambour et observer quelle est l'extrémité d'où dépasse la tête du moteur : **l'extrémité droite ou l'extrémité gauche du tambour ?**

**B)** – se placer face au tambour et observer où est placée la partie déroulée du volet roulant : **elle est devant ou derrière le tambour ?**

**03.** Repérer ensuite **fig. 8** le schéma qui correspond aux situations « **A** » et « **B** » observées au point 02. **Très important – Le schéma identifié attribue à chaque vis de réglage un fin de course donné à régler.**

**Régler le fin de course « 0 » :**

**04.** Commander le volet ou le store de manière qu'il se déplace vers la position « 0 » et attendre que le moteur s'arrête, du fait de l'intervention du fin de course tel qu'il est réglé en usine.

**Attention !** – Si le store ou le volet dépasse le point où l'on souhaite fixer le fin de course « 0 », arrêter le mouvement ; ensuite, commander le volet ou le store pour le faire revenir dans la position de départ ; tourner de quelques tours, vers le signe « - », la vis de réglage relative au fin de course « 0 » puis répéter la procédure à partir du point 04.

**05.** Tourner un peu à la fois, vers le signe « + », la vis de réglage relative au fin de course « 0 », jusqu'à la position d'arrêt « 0 » désirée. **Note** – à chaque tour de vis, le moteur avance, en s'arrêtant dans la nouvelle position.

**Régler le fin de course « 1 » :**

**06.** Tourner de quelques tours, vers le signe « - », la vis de réglage relative au fin de course « 1 ».

**07.** Commander le volet ou le store de manière qu'il se déplace vers la position « 1 » et attendre que le moteur s'arrête, du fait de l'intervention du fin de course tel qu'il est réglé en usine.

**Attention !** – Si le store ou le volet dépasse le point où l'on souhaite fixer le fin de course « 1 », arrêter le mouvement ; ensuite, commander le volet ou le store pour le faire revenir dans la position de départ ; tourner de quelques tours, vers le signe « - », la vis de réglage relative au fin de course « 1 » puis répéter la procédure à partir du point 07.

**08.** Tourner un peu à la fois, vers le signe « + », la vis de réglage relative au fin de course « 1 », jusqu'à la position d'arrêt « 1 » désirée. **Note** – à chaque tour de vis, le moteur avance, en s'arrêtant dans la nouvelle position.

**QUE FAIRE SI...  
(guide à la solution des problèmes)**

**Le moteur ne fonctionne pas même si une phase est alimentée (Montée ou Descente) :**

- 1) vérifier si une protection thermique est active ; dans ce cas il suffit d'attendre que le moteur refroidisse ;
- 2) vérifier si la tension de secteur est présente et si elle correspond aux valeurs figurant dans la plaque du moteur ;
- 3) vérifier si les deux fins de course, à cause d'un mauvais réglage, se mettent en fonction au même moment ; dans ce cas faire tourner chaque vis de réglage de quelques tours dans la direction du signe «+».

Si après ces contrôles, le moteur ne fonctionne pas encore, veuillez vous adresser à un technicien qualifié ou contacter le Service d'Assistance Technique.

**MISE AU REBUT DU PRODUIT**

**Ce produit fait partie intégrante de l'automatisme et doit donc être mis au rebut avec cette dernière.**

• Comme pour l'installation, à la fin de la durée de vie de ce produit, les opérations de démantèlement doivent être effectuées par du personnel qualifié. • Ce produit est constitué de différents types de matériaux : certains peuvent être recyclés, d'autres doivent être mis au rebut. Informez-vous sur les systèmes de recyclage ou de mise au rebut prévus par les normes en vigueur dans votre région pour cette catégorie de produit. • **Attention !** – certains composants du produit peuvent contenir des substances polluantes ou dangereuses qui pourraient avoir des effets nuisibles sur l'environnement et sur la santé des personnes s'ils n'étaient pas adéquatement éliminés. Comme l'indique le symbole ci-contre, il est interdit de jeter ce produit avec les ordures ménagères. Procéder à la « collecte différenciée » des composants pour leur traitement conformément aux méthodes prescrites par les normes locales en vigueur ou restituer le produit au vendeur lors de l'achat d'un nouveau produit équivalent. • **Attention !** – les règlements locaux en vigueur peuvent prévoir de lourdes sanctions en cas d'élimination prohibée de ce produit. • Éliminer l'emballage conformément à la réglementation locale.



**CARACTERISTIQUES TECHNIQUES  
DU PRODUIT**

**MISES EN GARDE :** • Toutes les caractéristiques techniques indiquées se réfèrent à une température ambiante de 20°C (± 5°C) • Nice S.p.a. se réserve le droit d'apporter des modifications au produit quand elle le jugera nécessaire, en maintenant les mêmes fonctions et l'usage auquel le produit est destiné.

**Tension d'alimentation et fréquence ; courant et puissance ; couple et vitesse :** Voir les données techniques sur l'étiquette su modèle

**Diamètre du moteur :** 45 mm

**Temps nominal de fonctionnement continu :** maximum 4 minutes

**Degré de protection :** IP 44 (moteur tubulaire)

**Température minimale de fonctionnement :** -20°C

**Longueur du câble de connexion :** 2,5 m

## WARNINGS AND PRECAUTIONS REGARDING SAFETY

### STEP 1

#### 1.1 - Recommendations regarding safety

● **ATTENTION!** – Important instructions regarding safety; keep these instructions. ● **ATTENTION!** – For the safety of persons it is important to respect these instructions. ● Considering the risk situations that can occur during the installation and use phases of the automation, it is necessary to install the product respecting the Laws, the Standards, local regulations and the following warnings. Incorrect installation can cause serious injury to persons carrying out the job and for those using the plant. For this reason, during installation, it is important to carefully follow all instructions given in this manual. In particular, if this is the first time you realise an automation for roller shutters, before starting the job read all parts of the manual without rushing to start the job. Moreover, when reading, keep the components present in the kit on hand so that it is possible to test and check what is being read (excluding programming operations). If in doubt, request clarifications from the After-sales assistance.

#### 1.2 - Recommendations for installation

● Before starting installation, check whether this specific model is suitable to automate your shutter (see STEP 3). If it is not suitable, DO NOT proceed with installation. ● All jobs relative to the initial set-up, laying electric cables, mounting the automation devices and their electric connection, **excluding the connection of the plant to the fixed electrical mains**, can also be performed by staff that is not particularly qualified, as long as all instructions given in this manual are respected scrupulously. ● **The connection of the plant to the electric mains must only be performed by a qualified electrician**, with respect to these instructions (see STEP 5) and the Safety Standards in force in the territory. ● All installation and maintenance operations of the product must take place with the automation disconnected from the electric power input. As a precaution, attach a card stating "ATTENTION! on the disconnection device. MAINTENANCE IN PROGRESS". ● Before starting the installation interventions, move all electric cables away that are not involved in the job. Moreover, deactivate all mechanisms not necessary for the motorised functioning of the winding device. ● If the product is installed at a height lower than 2.5 m from the floor or from another support surface, it is necessary to protect the moving parts with a covering, to prevent accidental access. For the protection, refer to the winding device instruction manual, always guaranteeing access for maintenance interventions. ● Handle the product with care during installation: prevent crushing, blows, falls or contacts with any liquid. Do not introduce pointed objects into the motor, do not drill or apply screws outside the motor, do not put the product near to heat sources or expose it to naked flames (fig. 5). These actions can damage the product and be cause of malfunctioning or dangerous situations. In these cases, suspend installation immediately and contact the After-sales Assistance. ● Do not dismount the product apart from the operations envisioned in this manual. ● Do not make modifications on any part of the product apart from those stated in this manual. Unauthorised operations can only cause malfunctioning. The manufacturer declines liability for damage deriving from arbitrary modifications to the product. ● The power supply cable for the motor is made from PVC and is suitable for use in indoor environments. For use in other environments, protect the entire length of the cable by inserting it inside a dedicated sheath for protecting electrical cables. ● The unit's power cable may not be replaced. If the cable is damaged, the device must be scrapped. ● Do not use more than one control device for an individual tubular motor and do not use an individual control device for more than one tubular motor (fig. 1). ● During realisation of the system, keep persons away from the winding device when it is in movement.

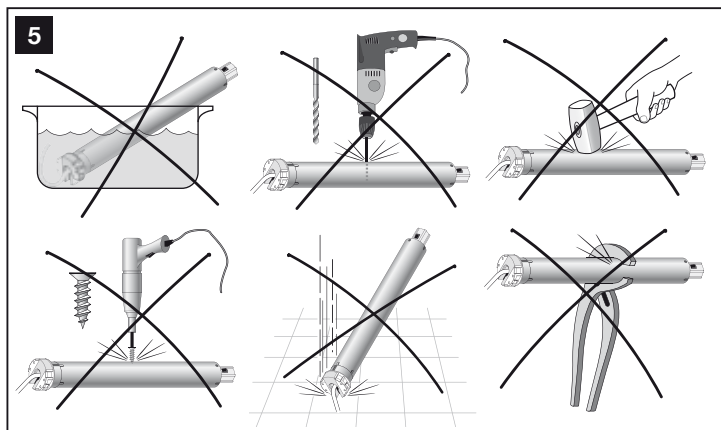

### 1.3 - Recommendations for use

● This product is not intended to be used by persons (including children) whose physical, sensorial or mental capacities are reduced, or who lack the necessary experience or skill. ● Do not allow children to play with the fixed control devices. ● During the manoeuvre, control the automation and keep persons away from it, until the movement has ended. ● Do not activate the winding device when maintenance is being performed in the vicinity, such as cleaning windows. If the control devices are the automatic type, also disconnect the electric power supply. ● Do not use the automation if it requires regulations or repairs, only contact specialised technical staff for the solution of these problems.

## PRODUCT KNOW-HOW AND PRELIMINARY CHECKS

### STEP 2

#### DESCRIPTION OF THE PRODUCT AND INTENDED USE

This kit, formed from a tubular motor and various accessories, is intended exclusively for the automation of a rolling shutter with winding roller in metal sheet, with orthogonal section (it is also possible to automate an awning or sun shade using specific crown wheels and drive wheels, not present in the package). **Any other use is prohibited! The manufacturer is not liable for damage resulting from improper use of the product, with respect to that described in this manual.**

The motor has the following features: ● it is powered via the electrical mains (consult data on the motor dataplate); ● it can move the winding device in Ascent and in Descent via a wall-hung push button control panel (device not present in the package); ● it is equipped with an electro-mechanical system, which automatically interrupts the power supply when the winding device reaches the set end run positions: position "0" for maximum closure and position "1" for maximum opening (see fig. 7); ● the tubular part motor is installed inside the winding device roller. The head that rests outside is fixed to the box via the support present in the kit; ● it is designed for residential use and therefore "discontinuous" use. Therefore in the case of overheating - for example, due to continuous activation - a "safety circuit breaker" intervenes automatically, which cuts the electric power supply off and restores it as soon as the temperature returns within the normal values. In all cases, a maximum continuous work time of 4 minutes is guaranteed.

### STEP 3

#### PRELIMINARY CHECKS ON INSTALLATION

##### 3.1 - Components present in the kit

Before starting installation, check the integrity of the components present in the kit and familiarise with their names (fig. 2):

**A** - tubular motor (Ø 45 mm); **B** - orthogonal crown wheel (60 mm); **C** - drive wheel (60 mm); **D** - support for the motor head; **E** - 2 cotter pins and 1 screw; **F** - rod for end run regulation.

##### 3.2 - Limits of use

● The technical features of your winding device must be compatibility with the nominal torque with the nominal functioning time of the motor. Therefore refer to the two tables present in the package in order to establish if this model is suitable to automate your winding device. **If the motor is not suitable, do not install it!** ● This kit is set-up for a rolling shutter with winding roller in metal sheet with orthogonal section, with width between the sides of 60 mm and sheet steel thickness between 0.6 and 1 mm (fig. 3). ● Further limits for use are present in the "Technical features" chapter.

## INSTALLATION OF THE PRODUCT AND ELECTRIC CONNECTIONS

### STEP 4

#### ASSEMBLY AND INSTALLATION OF THE MOTOR

**Attention!** - Incorrect installation can cause serious injury.

To assemble and install the motor, refer to fig. 4 (A-B-C-D-E-F-G-H-I-L-M).

### STEP 5

#### ELECTRIC CONNECTIONS

**Attention!** – The connection of the plant to the electric mains must only be performed by a qualified electrician.

##### 5.1 - Installation of protection devices within the electric network

In compliance with the electric installation rules, in the network that powers the mo-

tor, a short circuit protection device and a disconnection device from the mains electricity must be envisioned.

**Attention!** – The **disconnection device must allow the complete disconnection of the power supply, in the conditions established by the over-voltage category III.**

The disconnection device must be located in view of the automation and, if it is not visible, must envision a system that blocks any accidental or unauthorised re-connection of the power supply, in order to prevent any danger.

**Note** – The two devices are not present in the package.

## 5.2 - Installation of a wall-mounted push button control panel

### Recommendations:

- Position the push button control panel in view of the winding device but away from its moving parts.
- Position the push button control panel on the side of the winding device, where there is the electric cable coming from the tubular motor and the mains electricity power supply cable.
- Position the buttons at a height over 1.5 m from the floor.

## 5.3 - Connection of the motor to a push button control panel and the electrical mains

### Attention!

- Incorrect connection can cause faults or dangerous situations, therefore scrupulously respect the instructions given in this paragraph.

In electrical terms, the motor must be powered permanently, via a permanent connection electrical mains (consult data on the rating plate for motor). To connect the motor to a control pushbutton panel and electrical mains, refer to **fig. 6**. The connection cable wires are connected as follows:

- 1 – **Brown color:** = Electrical ascent phase.
- 2 – **Black color:** = Electrical descent phase.
- 3 – **Blue color:** = Common (normally connected to the Neutral).
- 4 – **Yellow-green color:** = Earth (equipotential protection connection).

## 5.4 - Coupling the Ascent and Descent movements to the respective control buttons

On completion of the connections, power the motor and check that the Ascent and Descent movements are coupled correctly with the respective symbols present on the control buttons. If this is not the case, invert the connection between the **Brown** and **Black** wires.

## LIMIT SWITCH ADJUSTMENT

### STEP 6

#### THE CLOSURE AND OPENING LIMIT SWITCH

During the up and down movements, the motor stops the shutter automatically when it reaches the limit switch positions (**fig. 7**): position "0" (shutter totally retracted) and position "1" (shutter totally extended). The factory settings of these positions are very approximate, and therefore follow the procedure below to adapt them to the specific dimensions of the roller shutter concerned.

01. Move the shutter to position "1".

#### Align the adjustment screws with the respective limit positions:

02. Stand in front of the shutter and note the following:
- A) – Stand in front of the roller and observe at which end the head of the motor protrudes: **at the right end or left end of the roller?**
  - B) – Stand in front of the roller and observe where the unrolled part of the rolling shutter is positioned: **is in front of or behind the roller?**
03. Then identify in **fig. 8** the diagram that corresponds to situations "A" and "B" observed in point 02. **Very important – The identified diagram assigns a specific limit position to be set on each adjustment screw.**

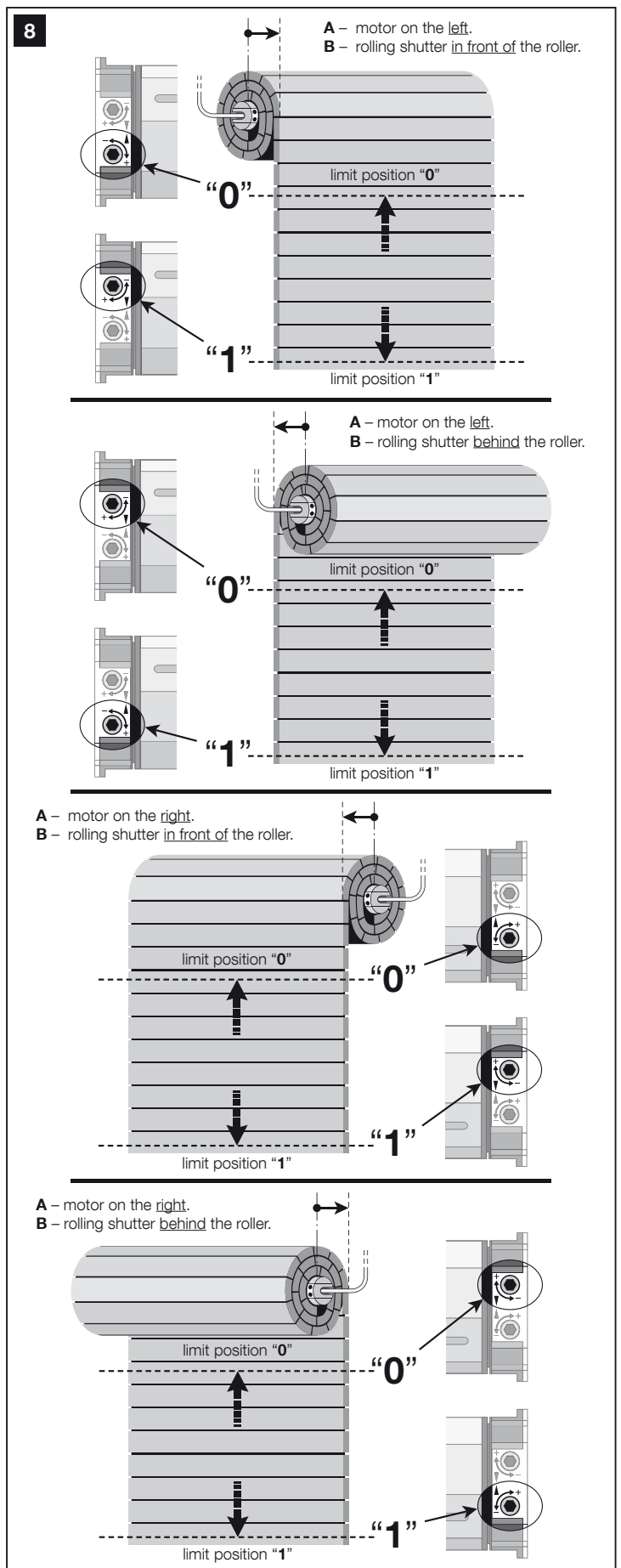
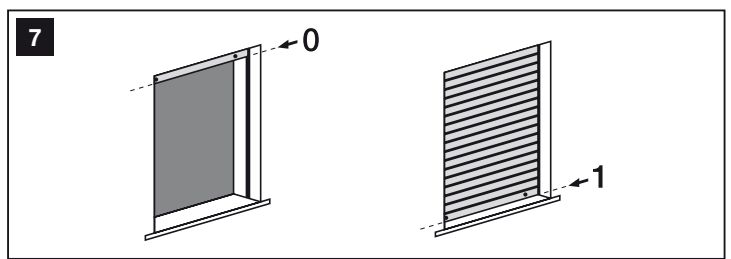
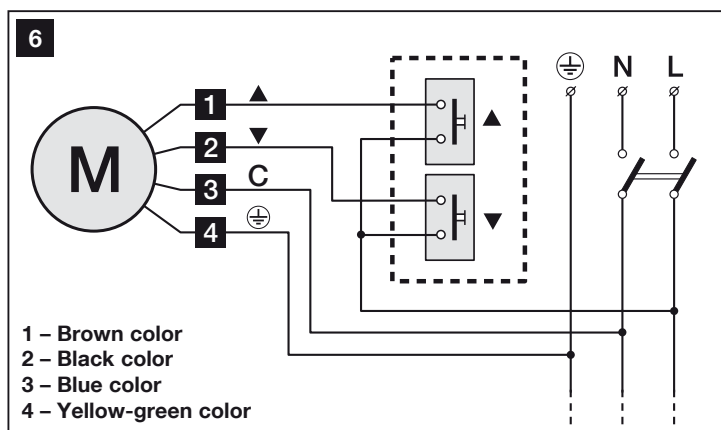



#### Setting limit position "0":

04. Activate the shutter so that it moves towards position "0" and wait for the motor to stop on activation of the limit switch pre-set with the factory settings.  
**Caution!** – If the shutter moves beyond the point at which limit switch "0" is to be fixed, stop movement and then activate the shutter to move it back to the starting position; then turn the adjustment screw of limit position "0" through a few turns in the direction of the "-" sign and repeat the procedure from point 04.
05. Gradually turn the adjustment screw of limit position "0" in the direction of the "+" sign, to the required stop position "0". **Note** – on each turn of the screw, the motor moves to stop in the new position.

#### Setting limit position "1":

06. Turn the adjustment screw of limit position "1" through a few turns in the direction of the "-" sign.
07. Activate the shutter so that it moves towards position "1" and wait for the motor to stop on activation of the limit switch pre-set with the factory settings.  
**Caution!** – If the shutter moves beyond the point at which limit switch "1" is to be fixed, stop movement and then activate the shutter to move it back to the starting position; then turn the adjustment screw of limit position "1" through a few turns in the direction of the "-" sign and repeat the procedure from point 07.
08. Gradually turn the adjustment screw of limit position "1" in the direction of the "+" sign, to the required stop position "1". **Note** – on each turn of the screw, the motor moves to stop in the new position.

### WHAT TO DO IF... (troubleshooting guide)

#### The motor does not move in spite of the fact that a phase is aligned (Ascent or Descent):

- 1) check if the circuit breaker protection is in progress; in this case just wait for the motor to cool down;
- 2) check that the mains power is ON and that it corresponds to the values on the motor dataplate.
- 3) check if the two end runs, due to incorrect regulation, are activated at the same time. In this case turn each regulation screw by a few turns in direction of the "+" sign.

If after these controls, the motor does not move, contact a qualified technician or contact the Technical After-sales Service.

### DISPOSAL OF THE PRODUCT

**This product constitutes an integral part of the automation system, therefore it must be disposed of along with it.** • As in installation, also at the end of product lifetime, the disassembly and scrapping operations must be performed by qualified personnel. • This product is made up of different types of material, some of which can be recycled while others must be disposed of. Seek information on the recycling and disposal systems envisaged by the local regulations in your area for this product category. • **Caution!** – some parts of the product may contain pollutant or hazardous substances which, if disposed of into the environment, may cause serious damage to the environment or physical health. • As indicated by the symbol on the left, disposal of this product in domestic waste is strictly prohibited. Separate the waste into categories for disposal, according to the methods envisaged by current legislation in your area, or return the product to the retailer when purchasing a new version. • **Caution!** – Local legislation may envisage serious fines in the event of abusive disposal of this product. • The product packaging material must be disposed of in compliance with local legislation.



### PRODUCT TECHNICAL FEATURES

**RECOMMENDATIONS:** • All of the technical features stated refer to environmental temperature of 20°C (± 5°C) • Nice S.p.a. reserves the right to make the modifications deemed necessary to the product at any time, however making the same functionality and same destination of use.

**Power supply and frequency; current and power; torque and speed:** See the technical data on the model label

**Diameter of the motor:** 45 mm

**Continuous functioning nominal time:** maximum 4 minutes

**Protection rating:** IP 44 (tubular motor)

**Minimum operating temperature:** -20°C

**Length of the connection cable:** 2.5 m

## EC declaration of conformity

**Declaration number: 455/Era-Era Zero**

Nice S.p.A. hereby declares that the products: **E S(...), E M(...), E MH(...), E L(...), E LH(...), E Z M(...)**, comply with the essential requirements and other relevant provisions as established by the directives 2006/95/CE, 2004/108/CE and 1999/5/EC (applicable only to products with on-board receiver).  
The CE declaration of conformity can be consulted and printed out at the web site [www.nice-service.com](http://www.nice-service.com) or may be requested from Nice S.p.A.

Ing. **Mauro Sordini**  
(Chief Executive Officer)

## AVVERTENZE E PRECAUZIONI PER LA SICUREZZA

## PASSO 1

## 1.1 - Avvertenze per la sicurezza

● **ATTENZIONE!** – Istruzioni importanti per la sicurezza; conservare queste istruzioni. ● **ATTENZIONE!** – Per la sicurezza delle persone è importante rispettare queste istruzioni. ● Considerando le situazioni di rischio che possono verificarsi durante le fasi di installazione e di uso dell'automazione, è necessario installare il prodotto rispettando le leggi, le norme, i regolamenti locali e le seguenti avvertenze. Un'installazione errata può causare gravi ferite alle persone che eseguono il lavoro e a quelle che useranno l'impianto. Per questo motivo, durante l'installazione, è importante seguire attentamente tutte le istruzioni riportate in questo manuale. In particolare, se questa è la prima volta che vi apprestate a realizzare un'automazione per tapparelle, prima di iniziare il lavoro è necessario leggere attentamente tutte le parti del manuale, senza avere fretta di iniziare il lavoro. Inoltre, durante la lettura tenere a portata di mano i vari componenti presenti nel kit, affinché possiate provare e verificare ciò che state leggendo (ad esclusione delle operazioni di programmazione). In caso di dubbi, richiedere chiarimenti al Servizio di Assistenza Tecnica.

## 1.2 - Avvertenze per l'installazione

● Prima di iniziare l'installazione, verificare se questo modello specifico di motore è adatto ad automatizzare la vostra tapparella (vedere PASSO 3). Se non risulta adatto, NON procedere all'installazione. ● Tutti i lavori relativi alle predisposizioni iniziali, alla posa dei cavi elettrici, al montaggio dei dispositivi dell'automazione e al loro collegamento elettrico, **escluso il collegamento dell'impianto alla rete elettrica fissa**, possono essere effettuati anche da personale non particolarmente qualificato, purché vengano rispettate scrupolosamente e nell'ordine progressivo indicato, tutte le istruzioni riportate in questo manuale. ● **Il lavoro di collegamento dell'impianto alla rete elettrica, deve essere eseguito esclusivamente da un elettricista qualificato**, nel rispetto delle presenti istruzioni (vedere PASSO 5) e delle norme di sicurezza vigenti sul proprio territorio. ● Tutte le operazioni di installazione e di manutenzione del prodotto devono essere effettuate con l'automatismo scollegato dall'alimentazione elettrica. Per precauzione, attaccare sul dispositivo di sconnessione un cartello con la scritta "ATTENZIONE! MANUTENZIONE IN CORSO". ● Prima di iniziare le operazioni di installazione, allontanare tutti i cavi elettrici che non sono coinvolti nel lavoro; inoltre, disattivare tutti i meccanismi non necessari al funzionamento motorizzato dell'avvolgibile. ● Se il prodotto è installato ad un'altezza inferiore a 2,5 m dal pavimento o da altra superficie di appoggio, è necessario proteggere le sue parti in movimento con una copertura, per impedire l'accesso accidentale. Per la protezione fare riferimento al manuale istruzioni dell'avvolgibile garantendo in ogni caso l'accesso per gli interventi di manutenzione. ● Durante l'installazione maneggiare con cura il prodotto (fig. 5): evitare schiacciamenti, urti, cadute o contatti con qualsiasi liquido; non introdurre oggetti appuntiti nel motore; non forare e non applicare viti all'esterno del motore; non mettere il prodotto vicino a fonti di calore e non esporlo a fiamme libere. Queste azioni possono danneggiare il prodotto ed essere causa di malfunzionamenti o situazioni di pericolo. In questi casi sospendere immediatamente l'installazione e rivolgersi al Servizio di Assistenza Tecnica. ● Non smontare il prodotto oltre alle operazioni previste in questo manuale. ● Non eseguire modifiche su nessuna parte del prodotto oltre a quelle riportate in questo manuale. Operazioni non permesse possono causare solo malfunzionamenti. Il costruttore declina ogni responsabilità per danni derivanti da modifiche arbitrarie al prodotto. ● Il cavo di alimentazione del motore è in PVC ed è adatto all'uso in ambienti interni. Per l'uso in altri ambienti proteggere il cavo per tutta la sua lunghezza, inserendolo in un condotto specifico per la protezione dei cavi elettrici. ● Il cavo di alimentazione dell'apparecchio non può essere sostituito. Se il cavo è danneggiato l'apparecchio deve essere rottamato. ● Non usare più di un dispositivo di comando per un

singolo motore tubolare e non usare un singolo dispositivo di comando per più motori tubolari (fig. 1). ● Durante la realizzazione dell'impianto, mantenere le persone lontane dall'avvolgibile quando questo è in movimento.

## 1.3 - Avvertenze per l'uso

● Il prodotto non è destinato a essere usato da persone (bambini compresi) le cui capacità fisiche, sensoriali o mentali siano ridotte, oppure con mancanza di esperienza o di conoscenza. ● Non permettere ai bambini di giocare con i dispositivi di comando fissi. ● Durante l'esecuzione della manovra controllare l'automazione e mantenere le persone lontano da essa, fino al termine del movimento. ● Non azionare l'avvolgibile quando nelle vicinanze si stanno effettuando operazioni di manutenzione, quali pulizia delle finestre. Se i dispositivi di comando sono di tipo automatico, scollegare anche l'alimentazione elettrica. ● Non utilizzare l'automazione se questa necessita di regolazioni o riparazione; rivolgersi esclusivamente a personale tecnico specializzato per la soluzione di questi problemi.

## CONOSCENZA DEL PRODOTTO E VERIFICHE PRELIMINARI

## PASSO 2

## DESCRIZIONE DEL PRODOTTO E DESTINAZIONE D'USO

Il presente kit, formato da un motore tubolare e vari accessori, è destinato esclusivamente all'automatizzazione di una tapparella provvista di rullo avvolgitore in lamiera metallica, con sezione ottagonale (è possibile automatizzare anche una tenda da sole o uno schermo solare utilizzando però corone e ruote di trascinamento specifiche, non presenti nella confezione). **Qualsiasi altro uso è vietato! Il produttore non risponde dei danni risultanti da un uso improprio del prodotto, rispetto a quanto descritto in questo manuale.**

Il motore ha le seguenti caratteristiche: ● è alimentato dalla rete elettrica (vedere i dati sulla targa del motore); ● è in grado di muovere l'avvolgibile in Salita e in Discesa tramite una pulsantiera a parete (dispositivo non presente nella confezione); ● è dotato di un sistema elettro-meccanico che interrompe automaticamente l'alimentazione quando l'avvolgibile raggiunge le posizioni di finecorsa impostate: posizione "0" di massima chiusura e posizione "1" di massima apertura (vedere fig. 7); ● la parte tubolare del motore si installa all'interno del rullo avvolgitore. La testa che resta all'esterno si fissa al cassonetto tramite il supporto presente nel kit. ● è progettato per l'impiego residenziale e dunque, per un uso "discontinuo". Quindi, in caso di surriscaldamento – ad esempio, a causa di un azionamento continuo, – interviene automaticamente un "protettore termico" di sicurezza che interrompe l'alimentazione elettrica e la ripristina appena la temperatura rientra nei valori normali. In ogni caso, è garantito un tempo massimo di lavoro continuo, di 4 minuti.

## PASSO 3

## VERIFICHE PRELIMINARI ALL'INSTALLAZIONE

## 3.1 - Componenti presenti nel kit

Prima di procedere all'installazione, verificare l'integrità dei componenti presenti nel kit e familiarizzare con i loro nomi (fig. 2):

**A)** - motore tubolare (Ø 45 mm); **B)** - corona ottagonale (60 mm); **C)** - ruota di trascinamento (60 mm); **D)** - supporto per la testa del motore; **E)** - 2 copiglie e 1 vite; **F)** - asta per la regolazione dei finecorsa.

## 3.2 - Limiti d'impiego

● Le caratteristiche tecniche del vostro avvolgibile devono essere compatibili con la coppia nominale e con il tempo nominale di funzionamento del motore. Pertanto fare riferimento alle due tabelle presenti sull'imballo per stabilire se il presente modello è adatto o meno ad automatizzare il vostro avvolgibile. **Se il motore non è adatto, non installarlo!** ● Il presente kit è predisposto per l'automatizzazione di una tapparella con rullo avvolgitore in lamiera metallica, di sezione ottagonale, con una larghezza tra i lati di 60 mm e uno spessore della lamiera compreso fra 0,6 e 1 mm (fig. 3). ● Ulteriori limiti d'impiego sono presenti nel capitolo "Caratteristiche tecniche".

## INSTALLAZIONE DEL PRODOTTO E COLLEGAMENTI ELETTRICI

## PASSO 4

## ASSEMBLAGGIO E INSTALLAZIONE DEL MOTORE

**Attenzione!** - L'installazione non corretta può causare gravi ferite.

Per assemblare e installare il motore fare riferimento alla fig. 4 (A-B-C-D-E-F-G-H-I-L-M).

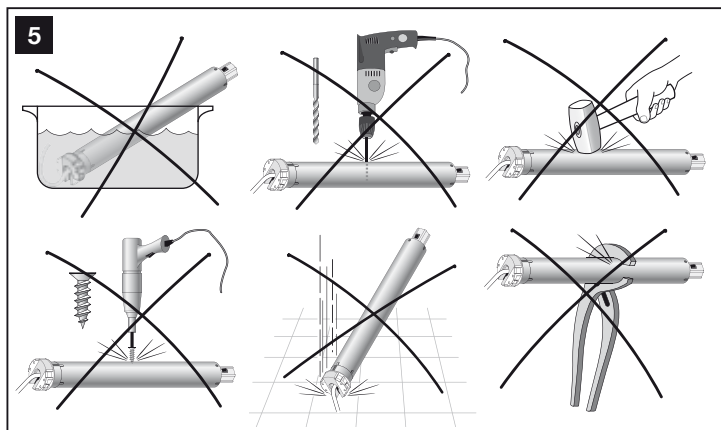

## PASSO 5 COLLEGAMENTI ELETTRICI

**Attenzione!** – Il lavoro di collegamento dell'impianto alla rete elettrica, deve essere eseguito esclusivamente da un elettricista qualificato.

### 5.1 - Installazione dei dispositivi di protezione all'interno della rete elettrica

In conformità alle regole di installazione elettrica, nella rete che alimenta il motore è necessario prevedere un dispositivo di protezione contro il corto circuito e un dispositivo di sconnessione dalla rete elettrica.

**Attenzione!** – Il dispositivo di sconnessione deve consentire la disconnessione completa dell'alimentazione, nelle condizioni stabilite dalla categoria di sovratensione III.

Il dispositivo di sconnessione deve essere collocato in vista dell'automazione e, se non è visibile, deve prevedere un sistema che blocca un'eventuale riconnessione accidentale o non autorizzata dell'alimentazione, al fine di scongiurare qualsiasi pericolo.

**Nota** – I due dispositivi non sono presenti nella confezione.

### 5.2 - Installazione di una pulsantiera a parete

**Avvertenze:**

- Posizionare la pulsantiera in vista dell'avvolgibile ma lontano dalle sue parti in movimento.
- Posizionare la pulsantiera sul lato dell'avvolgibile dove sono presenti il cavo elettrico proveniente dal motore tubolare e il cavo di alimentazione proveniente dalla rete elettrica.
- Posizionare i pulsanti ad un'altezza superiore a 1,5 m dal pavimento.

### 5.3 - Collegamento del motore a una pulsantiera di comando e alla rete elettrica

**Attenzione!**

- Un collegamento errato può provocare guasti o situazioni di pericolo; quindi, rispettare scrupolosamente le istruzioni di questo paragrafo.

Dal punto di vista elettrico il motore deve essere alimentato in modo permanente, attraverso un collegamento permanente alla rete di distribuzione elettrica (consultare i dati nella targa del motore). Per collegare il motore a una pulsantiera di comando e alla rete elettrica fare riferimento alla **fig. 6**. I conduttori del cavo di collegamento hanno il seguente impiego:

- 1 – Colore Marrone:** = Fase elettrica di salita.
- 2 – Colore Nero:** = Fase elettrica di discesa.
- 3 – Colore Blu:** = Comune (di solito collegato al Neutro).
- 4 – Colore Giallo-verde:** = Terra (collegamento equipotenziale di protezione).

### 5.4 - Abbinamento dei movimenti di Salita e Discesa ai rispettivi pulsanti di comando

Al termine dei collegamenti, alimentare il motore e verificare se i movimenti di Salita e Discesa sono abbinati correttamente ai rispettivi simboli presenti sui pulsanti di comando. Se non è così, invertire il collegamento tra i conduttori **Marrone** e **Nero**.

## REGOLAZIONE DEI FINECORSA

## PASSO 6 I FINECORSA IN CHIUSURA E IN APERTURA

Durante il movimento di salita e discesa il motore ferma automaticamente l'avvolgibile quando questo raggiunge le posizioni di finecorsa (**fig. 7**): posizione "0" (avvolgibile totalmente arrotolato) e posizione "1" (avvolgibile totalmente srotolato). In fabbrica queste posizioni vengono impostate in modo approssimativo. Per adeguarle alle dimensioni specifiche del vostro avvolgibile utilizzare la procedura descritta di seguito.

**01.** Portare l'avvolgibile in posizione "1".

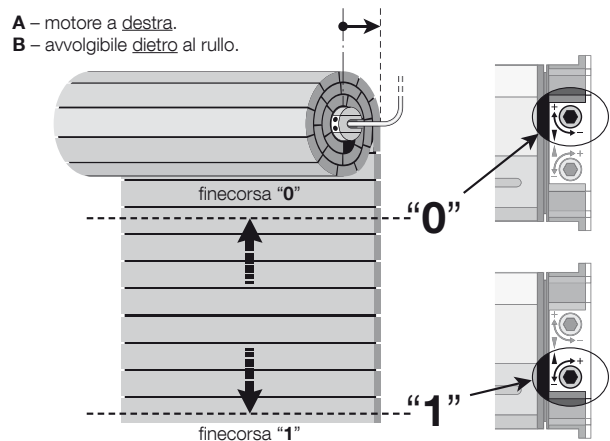
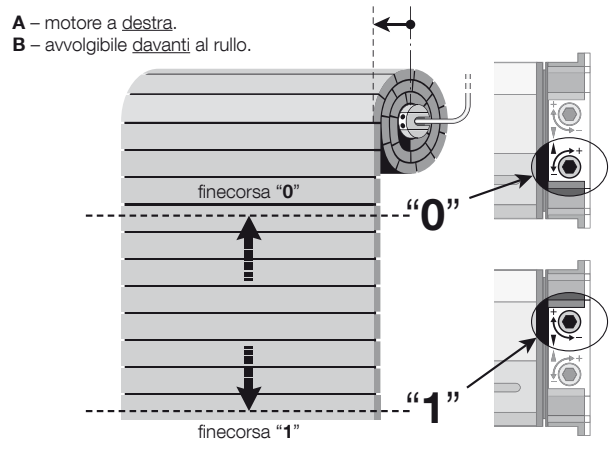
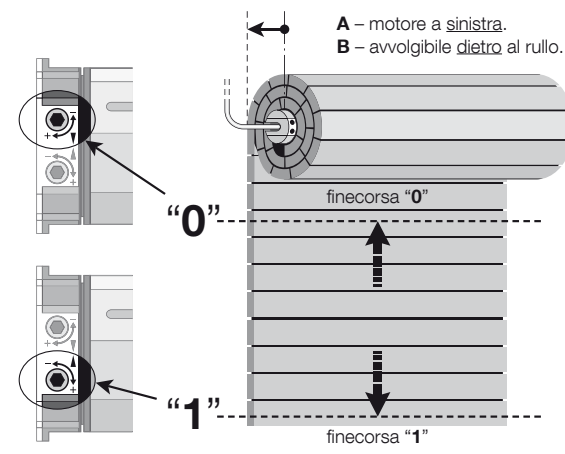
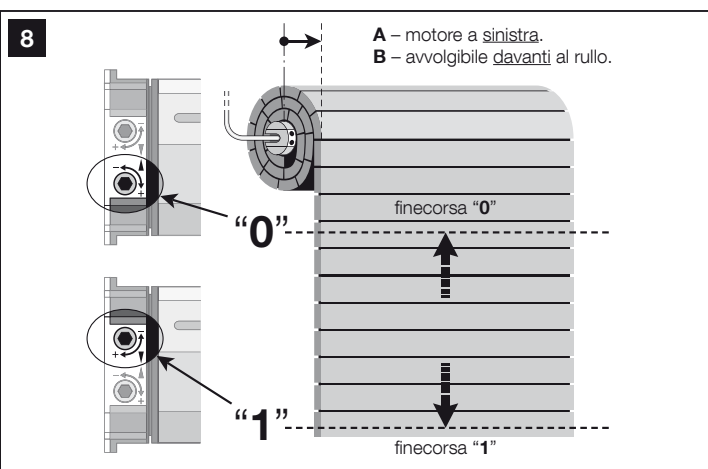
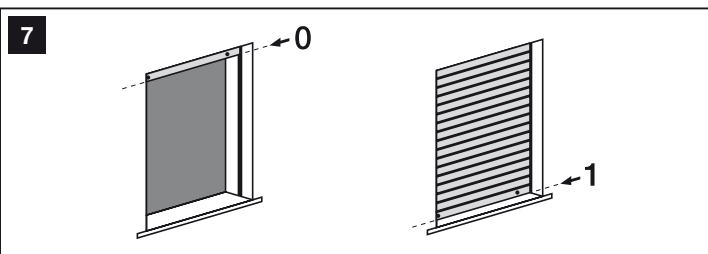
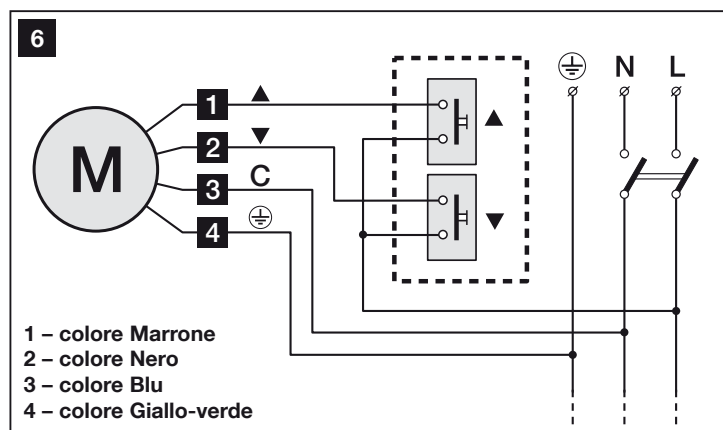

### Abbinare le viti di regolazione ai rispettivi finecorsa:

02. Mettersi di fronte all'avvolgibile e osservare:  
A) – mettersi davanti al rullo e osservare a quale estremità sporge la testa del motore: **all'estremità destra o all'estremità sinistra del rullo?**  
B) – mettersi davanti al rullo e osservare dove è posizionata la parte srotolata dell'avvolgibile: **è davanti o dietro al rullo?**
03. Quindi individuare nella **fig. 8** lo schema che corrisponde alle situazioni "A" e "B" osservate nel punto 02. **Molto importante – Lo schema individuato assegni ad ogni vite di regolazione un determinato finecorsa da regolare.**

#### Regolare il finecorsa "0":

04. Comandare l'avvolgibile in modo che questo si muova verso la posizione "0" e attendere che il motore si fermi per l'intervento del finecorsa pre-regolato in fabbrica.  
**Attenzione!** – Se l'avvolgibile supera il punto in cui si desidera fissare il finecorsa "0", fermare il movimento; quindi, comandare l'avvolgibile per farlo ritornare nella posizione di partenza; ruotare di qualche giro, in direzione del segno "-", la vite di regolazione relativa al finecorsa "0" e, infine, ripetere la procedura dal punto 04.
05. Ruotare poco per volta, in direzione del segno "+", la vite di regolazione relativa al finecorsa "0", fino ad ottenere la posizione di arresto "0" desiderata. **Nota** - ad ogni giro di vite il motore avanza, fermandosi nella nuova posizione.

#### Regolare il finecorsa "1":

06. Ruotare di qualche giro, in direzione del segno "-", la vite di regolazione relativa al finecorsa "1".
07. Comandare l'avvolgibile in modo che questo si muova verso la posizione "1" e attendere che il motore si fermi per l'intervento del finecorsa pre-regolato in fabbrica.  
**Attenzione!** – Se l'avvolgibile supera il punto in cui si desidera fissare il finecorsa "1", fermare il movimento; quindi, comandare l'avvolgibile per farlo ritornare nella posizione di partenza; ruotare di qualche giro, in direzione del segno "-", la vite di regolazione relativa al finecorsa "1" e, infine, ripetere la procedura dal punto 07.
08. Ruotare poco per volta, in direzione del segno "+", la vite di regolazione relativa al finecorsa "1", fino ad ottenere la posizione di arresto "1" desiderata. **Nota** - ad ogni giro di vite il motore avanza, fermandosi nella nuova posizione.

## COSA FARE SE... (guida alla soluzione dei problemi)

### Il motore non si muove nonostante sia alimentata una fase (Salita o Discesa):

- 1) verificare se è in atto la protezione termica; in questo caso basta aspettare che il motore si raffreddi;
- 2) verificare se c'è tensione di rete e se questa corrisponde ai valori riportati nella targa del motore;
- 3) verificare se i due finecorsa, a causa di un'errata regolazione, si attivano contemporaneamente; in questo caso ruotare ciascuna vite di regolazione di alcuni giri, in direzione del segno "+".

Se dopo questi controlli il motore non si muove, rivolgersi ad un tecnico qualificato, oppure contattare il Servizio di Assistenza Tecnica.

## SMALTIMENTO DEL PRODOTTO

Questo prodotto è parte integrante dell'automazione, e dunque, deve essere smaltito insieme con essa. • Come per le operazioni d'installazione, anche al termine della vita di questo prodotto, le operazioni di smantellamento devono essere eseguite da personale qualificato. • Questo prodotto è costituito da vari tipi di materiali: alcuni possono essere riciclati, altri devono essere smaltiti. Informatevi sui sistemi di riciclaggio o smaltimento previsti dai regolamenti vigenti sul vostro territorio, per questa categoria di prodotto. • **Attenzione!** – alcune parti del prodotto possono contenere sostanze inquinanti o pericolose che, se disperse nell'ambiente, potrebbero provocare effetti dannosi sull'ambiente stesso e sulla salute umana. • Come indicato dal simbolo a lato, è vietato gettare questo prodotto nei rifiuti domestici. Eseguire quindi la "raccolta separata" per lo smaltimento, secondo i metodi previsti dai regolamenti vigenti sul vostro territorio, oppure riconsegnare il prodotto al venditore nel momento dell'acquisto di un nuovo prodotto equivalente. • **Attenzione!** – i regolamenti vigenti a livello locale possono prevedere pesanti sanzioni in caso di smaltimento abusivo di questo prodotto. • Il materiale dell'imballo del prodotto deve essere smaltito nel pieno rispetto della normativa locale.



## CARATTERISTICHE TECNICHE DEL PRODOTTO

**AVVERTENZE:** • Tutte le caratteristiche tecniche riportate, sono riferite ad una temperatura ambientale di 20°C (± 5°C) • Nice S.p.a. si riserva il diritto di apportare modifiche al prodotto in qualsiasi momento lo riterrà necessario, mantenendone comunque le stesse funzionalità e la stessa destinazione d'uso.

**Tensione di alimentazione e frequenza; corrente e potenza; coppia e velocità:** Vedere dati tecnici sull'etichetta del modello

**Diametro del motore:** 45 mm

**Tempo nominale di funzionamento continuo:** massimo 4 minuti

**Grado di protezione:** IP 44 (motore tubolare)

**Temperatura minima di funzionamento:** -20°C

**Lunghezza cavo di connessione:** 2,5 m

## Dichiarazione CE di conformità

### Numero dichiarazione: 455/Era-Era Zero

Con la presente, Nice S.p.A. dichiara che i prodotti: **ES(...), EM(...), MH(...), EL(...), LH(...), EZM(...)**, sono conformi ai requisiti essenziali ed alle altre disposizioni pertinenti, stabilite dalle direttive 2006/95/CE, 2004/108/CE e 1999/5/CE (applicabile solo per i prodotti con ricevente a bordo).

La dichiarazione di conformità CE può essere consultata e stampata nel sito [www.nice-service.com](http://www.nice-service.com) oppure può essere richiesta a Nice S.p.A.

Ing. **Mauro Sordini**  
(Amministratore Delegato)



OSTRZEŻENIA I ŚRODKI OSTROŻNOŚCI  
ZWIĄZANE Z BEZPIECZEŃSTWEM

## KROK 1

## 1.1 - Ostrzeżenia dotyczące bezpieczeństwa

● **UWAGA!** – Instrukcje ważne dla bezpieczeństwa; zachowajdo wglądu.  
● **UWAGA!** – W celu zapewnienia bezpieczeństwa osób należy przestrzegać poniższym zalece. ● Z uwagi na ryzykowne sytuacje, do których może dojść podczas instalacji i obsługi automatycznego systemu, konieczne jest zainstalowanie go zgodnie z obowiązującymi krajowymi przepisami, normami i regulaminami oraz poniższymi zaleceniami. Nieprawidłowa instalacja może spowodować poważne obrażenia u osób wykonujących pracę i korzystających z instalacji. Z tego powodu podczas instalacji należy uważnie przestrzegać wszystkich zaleceń podanych w niniejszym podręczniku. Zwłaszcza w przypadku, gdy po raz pierwszy instaluje się automat do rolet, przed rozpoczęciem pracy konieczne jest uważne przeczytanie wszystkich części podręcznika, zamiast spieszyć się z rozpoczęciem pracy. Podczas czytania należy mieć pod ręką poszczególne elementy znajdujące się w zestawie, aby móc sprawdzić to, co się czyta (za wyjątkiem operacji związanych z programowaniem). W razie wątpliwości skontaktować się z serwisem technicznym w celu uzyskania wyjaśnień.

## 1.2 - Uwagi dotyczące montażu

● Przed przystąpieniem do montażu sprawdzić, czy dany model silnika nadaje się do automatycznego sterowania posiadaną roletę (patrz KROK 3). Jeśli nie jest odpowiedni, NIE kontynuować montażu. ● Wszystkie prace wstępne, związane z układaniem kabli elektrycznych, montażem urządzeń automatycznych i ich podłączeniem do zasilania elektrycznego, **za wyjątkiem podłączenia instalacji do stałej sieci elektrycznej**, mogą być wykonywane również przez personel nieposiadający specjalnych kwalifikacji, pod warunkiem skrupulatnego przestrzegania zaleceń i wykonywania wszystkich czynności w kolejności podanej w niniejszej instrukcji obsługi. ● **Podłączenia instalacji do sieci elektrycznej może dokonać wyłącznie wykwalifikowany elektryk**, zgodnie z niniejszymi instrukcjami (patrz KROK 5) i przepisami bezpieczeństwa obowiązującymi w danym miejscu. ● Wszystkie czynności montażowe i konserwacyjne należy wykonać, gdy automat jest odłączony od zasilania elektrycznego. Ze względów bezpieczeństwa przyklepić do urządzenia odłączającego wywieszkę z napisem "UWAGA! KONSERWACJA W TOKU". ● Przed przystąpieniem do montażu odsunąć wszystkie kable elektryczne niezwiązane z wykonywaną pracą, ponadto wyłączyć wszystkie mechanizmy, które nie są niezbędne do działania mechanizmu rozwijania i zwijania napędzanego silnikiem. ● Jeżeli urządzenie instalowane jest na wysokości poniżej 2,5 metrów od podłogi lub innej powierzchni podparcia, konieczne jest zabezpieczenie jego ruchomych części odpowiednią osłoną, aby uniemożliwić przypadkowy dostęp do urządzenia. Sposób zabezpieczenia opisany został w instrukcji obsługi mechanizmu rozwijania i zwijania; należy pamiętać o zapewnieniu dostępu w celu wykonywania prac konserwacyjnych. ● Podczas montażu obchodzić się z produktem w ostrożny sposób: Unikać zgnieceń, uderzeń, upuszczania lub kontaktu z jakkolwiek cieczą, nie wprowadzać do silnika ostro zakończonych przedmiotów, nie wykonywać otworów i nie wkręcać śrub na zewnątrz silnika, nie umieszczać produktu w pobliżu źródeł ciepła i nie wystawiać go na działanie otwartego płomienia (rys. 5). Takie czynności mogą uszkodzić go i stać się przyczyną nieprawidłowego działania lub niebezpiecznych sytuacji. W takich przypadkach należy natychmiast przerwać montaż i zwrócić się do Serwisu Obsługi Klienta. ● Nie demontować produktu poza zakresem czynności przewidzianych w niniejszym podręczniku. ● Nie modyfikować żadnej części produktu oprócz tych, które wymieniono w niniejszym podręczniku. Niedozwolone czynności mogą tylko prowadzić do nieprawidłowości. Producent nie ponosi odpowiedzialności za szkody spowodowane samowolnymi zmianami wprowadzonymi w obrębie produktu. ● Kabel zasilający silnika jest wykonany z PCV i nadaje się do montażu w środo-

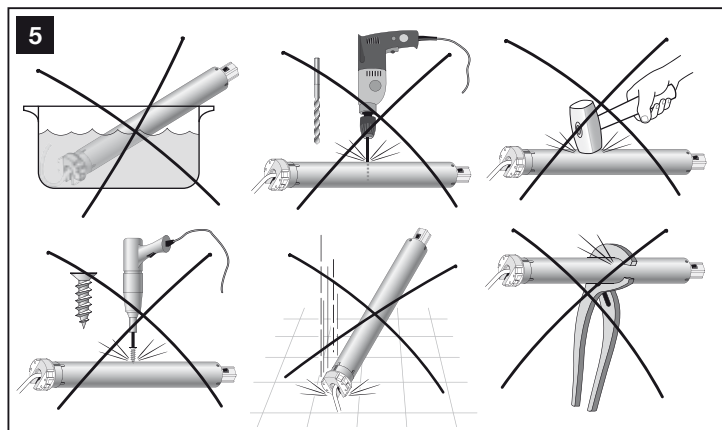

wisku wewnętrznym. Jeśli urządzenie jest instalowane w innym środowisku, należy zabezpieczyć na całej długości jego przewód zasilający, umieszczając go w rurze osłonowej, przeznaczonej do zabezpieczania kabli elektrycznych. ● Nie wymieniać kabla zasilającego. W razie uszkodzenia kabla zasilającego należy wyrzucić urządzenie. ● Nie używać więcej niż jednego urządzenia sterującego do pojedynczego silnika rurowego i nie używać pojedynczego urządzenia sterującego do obsługi kilku silników rurowych (rys. 1). ● Podczas realizacji instalacji należy trzymać wszystkie osoby z dala od mechanizmu zwijającego, gdy jest on w ruchu.

## 1.3 - Uwagi dotyczące użycia

● Urządzenie nie jest przeznaczone do użytku przez osoby (również dzieci), których możliwości fizyczne, czuciowe lub umysłowe są ograniczone. Z urządzenia nie mogą również korzystać osoby bez doświadczenia i stosownej wiedzy. ● Pilnować, aby dzieci nie bawiły się zamontowanymi na stałe urządzeniami sterowniczymi. ● Podczas wykonywania manewru sprawdzić automatyczny mechanizm i trzymać wszystkie osoby z dala od niego aż do zakończenia ruchu. ● Nie uruchamiać mechanizmu zwijania, gdy w pobliżu wykonywane są prace konserwacyjne, takie jak mycie okien. Jeżeli urządzenia sterujące są typu automatycznego, należy również odłączyć zasilanie elektryczne. ● Nie używać automatycznego systemu, jeżeli wymaga on regulacji lub napraw; w celu wykonania tych czynności należy się zwracać wyłącznie do wykwalifikowanego personelu technicznego.

ZAPOZNANIE SIĘ Z PRODUKTEM  
I KONTROLĘ WSTĘPNĄ

## KROK 2

## OPIS PRODUKTU I JEGO PRZEZNACZENIE

Niniejszy zestaw, składający się z silnika rurowego i różnych akcesoriów, przeznaczony jest wyłącznie do automatyzacji rolety wyposażonej w rolęk nawijającą z metalowej blachy o przekroju ośmiokątnym (istnieje również możliwość zautomatyzowania markizy lub zasłony przeciwsłonecznej, jednak do tego celu niezbędne są specjalne wieńce i koła przeciągające, niedostarczone w zestawie). **Wszelkie inne zastosowania są zabronione! Producent nie ponosi odpowiedzialności za ewentualne szkody powstałe wskutek nieprawidłowego użytkowania produktu, w sposób inny od tego, który opisano w niniejszym podręczniku.**

Silnik posiada następujące cechy: ● jest zasilane z sieci elektrycznej (zapoznać się z danymi na tabliczka znamionowa silnika); ● jest w stanie poruszać mechanizm zwijający i rozwijający roletę w górę i w dół przy pomocy naściennej tablicy przycisków (urządzenie nie dostarczone w zestawie). ● Jest wyposażony w system elektryczno-mechaniczny przerywający automatycznie zasilanie, gdy mechanizm zwijający i rozwijający rolety osiąga ustawione położenia krańcowe: pozycję "0" maksymalnego zamknięcia i pozycję "1" maksymalnego otwarcia (patrz rys. 7). ● Część rurowa silnika montowana jest wewnątrz rolki zwijającej. Głowicę pozostającą na zewnątrz należy przymocować do obudowy przy pomocy wspornika dostarczonego w zestawie. ● Został zaprojektowany do użytku w budynkach mieszkalnych, czyli do eksploatacji „nieciąglej”. W przypadku przegrzania – na przykład wskutek ciągłego użytkowania – uruchamia się automatycznie „zabezpieczenie termiczne” odcinające dopływ prądu, które wyłącza się, gdy tylko temperatura ponownie osiągnie normalne wartości. W każdym przypadku gwarantowany jest maksymalny czas pracy ciągłej wynoszący 4 minuty.

## KROK 3

## KONTROLE WSTĘPNE PRZED INSTALACJĄ

## 3.1 - Elementy znajdujące się w zestawie

Przed przystąpieniem do montażu sprawdzić, czy elementy w zestawie są sprawne i nieuszkodzone oraz zapoznać się z ich nazwami (rys. 2):

**A** - silnik rurowy (Ø 45 mm); **B** - wieńiec ośmiokątny (60 mm); **C** - koło przeciągające (60 mm); **D** - wspornik głowicy silnika; **E** - zawleczeni i 1 śruba; **F** - drążek do regulacji łączników krańcowych.

## 3.2 - Ograniczenia eksploatacyjne

● Właściwości techniczne mechanizmu zwijania i rozwijania rolet muszą być kompatybilne ze znamionowym momentem obrotowym i znamionowym czasem pracy silnika. Należy się zatem zapoznać z dwoma tabelami znajdującymi się na opakowaniu, aby określić, czy obecny model nadaje się do automatyzacji mechanizmu, czy też nie. **Jeżeli silnik się nie nadaje, nie instalować go!** ● Zestaw przeznaczony jest do automatycznej obsługi rolety z rolęką nawijającą wykonaną z metalowej blachy o przekroju ośmiokątnym, o szerokości między bokami wynoszącej 60 mm i grubości blachy od 0,6 do 1 mm (rys. 3). ● Dodatkowe limity eksploatacyjne przedstawione zostały w rozdziale "Dane techniczne".



## INSTALACJA PRODUKTU I PODŁĄCZENIA ELEKTRYCZNE

### KROK 4 MONTAŻ I INSTALACJA SILNIKA

**Uwaga!** - Nieprawidłowa instalacja może spowodować poważne obrażenia. Informacje na temat połączenia i montażu silnika znajdują się na **rys. 4 (A-B-C-D-E-F-G-H-I-L-M)**.

### KROK 5 POŁĄCZENIA ELEKTRYCZNE

**Uwaga!** - Podłączenia instalacji do sieci elektrycznej może dokonać wyłącznie wykwalifikowany elektryk.

#### 5.1 - Instalacja zabezpieczeń w obrębie sieci elektrycznej

Zgodnie z zasadami instalacji elektrycznej, w sieci zasilającej silnik należy zainstalować odłącznik zabezpieczenie przeciwzwarceniowe oraz odłącznik od sieci elektrycznej.

**Uwaga!** - Odłącznik musi umożliwiać całkowite odłączenie od zasilania w warunkach określonych przez kategorię przepięcia III.

Odłącznik musi się znajdować w widocznym miejscu w obrębie automatyki, a jeżeli nie jest widoczny, ze względów bezpieczeństwa należy przewidzieć system blokujący ewentualne przypadkowe ponowne lub nieupoważnione podłączenie zasilania.

**Uwaga** - Te dwa urządzenia nie są dołączone do zestawu.

#### 5.2 - Instalacja naściennej tablicy przycisków

**Uwaga:**

- Umieścić tablicę przycisków w widocznym miejscu przy mechanizmie zwijającym, ale z dala od jego ruchomych części.
- Umieścić tablicę przycisków po tej stronie mechanizmu zwijającego, po której znajduje się kabel elektryczny silnika rurowego oraz kabel zasilania poprowadzony z sieci elektrycznej.
- Umieścić przyciski na wysokości powyżej 1,5 m od podłogi.

#### 5.3 - Podłączenie silnika do tablicy przycisków i do sieci elektrycznej

**Uwaga!**

- Nieprawidłowe podłączenie może spowodować awarie lub niebezpieczne sytuacje, dlatego należy uważnie przestrzegać instrukcji podanych w tym punkcie.

Z punktu widzenia elektrycznego silnik musi być zasilany w trybie ciągłym, poprzez stałe podłączenie do sieci zasilania elektrycznego (zapoznać się z danymi na tabliczka znamionowa silnika). Aby podłączyć silnik do przycisków sterujących i do sieci elektrycznej odwołaj się do **rys. 6**. Żyły przewodu łączącego posiadają następujące zastosowanie:

- 1 - **Brązowy:** = Faza elektryczna podnoszenia.
- 2 - **Czarny:** = Faza elektryczna opuszczania.
- 3 - **Niebieski:** = Wspólny (z reguły podłączony do przewodu zerowego).
- 4 - **Żółto-zielony:** = Uziemienie (przewód ochrony).

#### 5.4 - Przypisanie ruchów podnoszenia i opuszczania do odpowiednich przycisków

Po wykonaniu podłączeń podłączyć silnik do zasilania i sprawdzić, czy ruchy podnoszenia i opuszczania są prawidłowo przypisane do odpowiednich symboli na przyciskach sterowniczych. Jeżeli tak nie jest, zamienić podłączenia przewodów **brązowego** i **czarnego**.

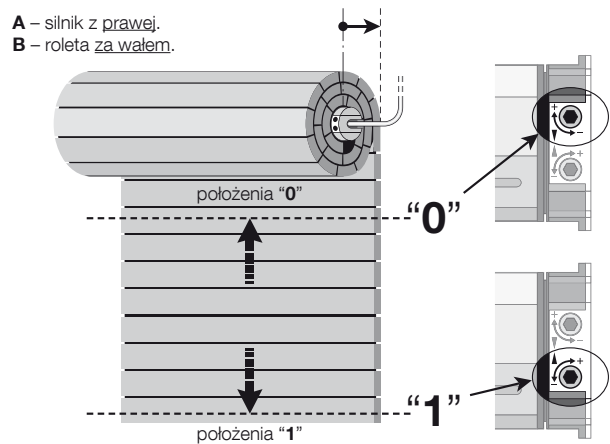
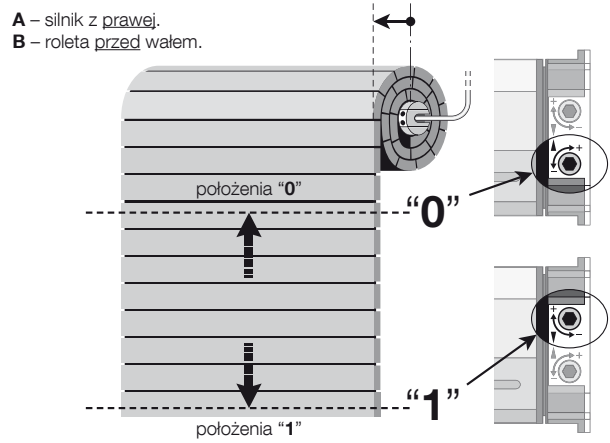
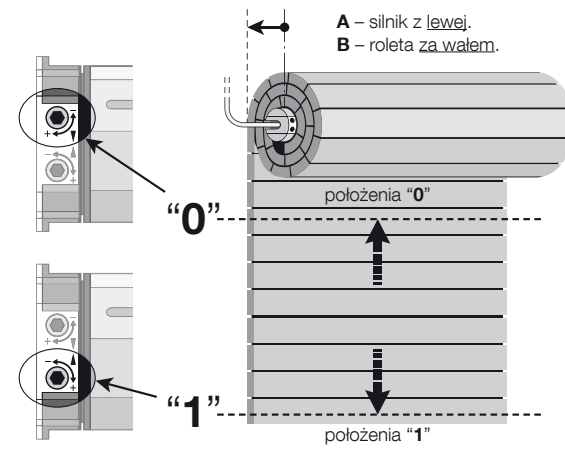
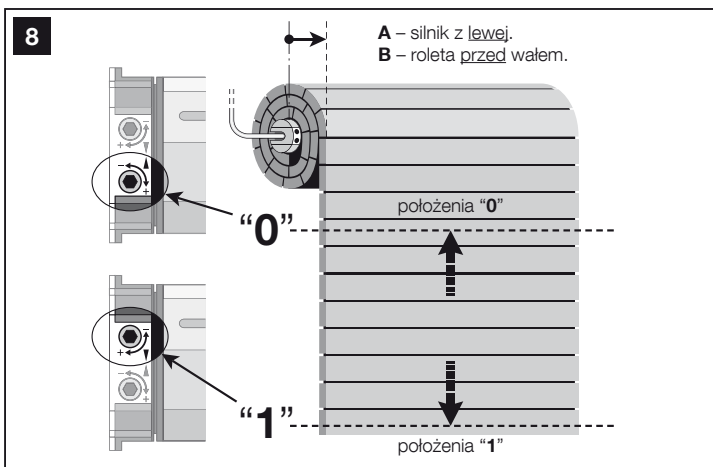
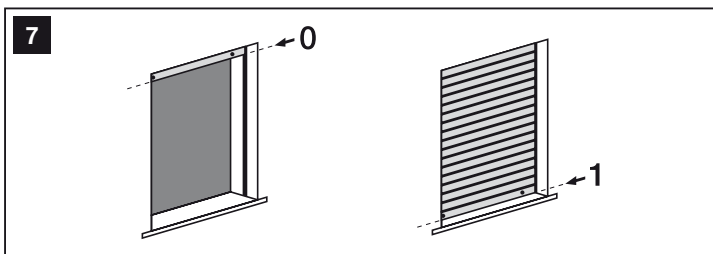
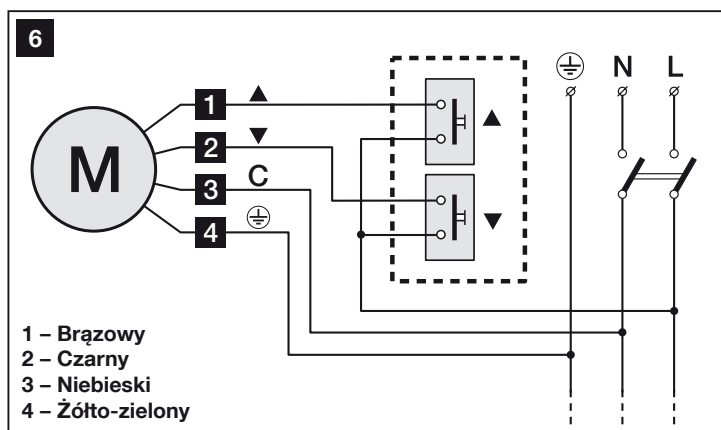

## KROK 6

## ŁĄCZNIKI KRAŃCOWE W POZYCJI ZAMKNIĘCIA I OTWARCIA

Podczas manewru podnoszenia i opuszczania silnik automatycznie zatrzymuje rolę w przypadku, kiedy dociera ona do ograniczników położenia (**rys. 7**): pozycja "0" (roleta całkowicie zwinięta) oraz pozycja "1" (roleta całkowicie rozwinięta). Fabrycznie te pozycje są ustalane w sposób przybliżony, aby je dostosować do specyficznych wymiarów swojej rolety musisz wykorzystać procedurę opisaną w dalszej części tej instrukcji.

01. Przesuń rolę do pozycji "1".

**Połącz śruby regulacyjne z odpowiednimi ogranicznikami położenia:**

02. Stań przed rolę i sprawdź:

**A)** – stań przed wałem i obserwuj, z której strony wystaje głowica silnika: **z prawej, czy z lewej strony wału?**

**B)** – stań przed wałem i obserwuj, z której strony wystaje rozwinięta część rolety: **przed, czy za rolę?**

03. Następnie, znajdź na **rys. 8** schemat odpowiadający sytuacjom „A” i „B” zaobserwowanym w punkcie 02. **Bardzo ważne – Wybrany schemat wyznacza dla każdej śruby regulacyjnej określony ogranicznik, który wymaga regulacji.**

**Wyreguluj ogranicznik położenia "0":**

04. Wysteruj rolę w taki sposób, aby przesunęła się do pozycji "0" i odczekaj, aż silnik zatrzyma się w wyniku zadziałania ogranicznika wyregulowanego fabrycznie.

**Uwaga!** – Jeżeli roleta przekroczy punkt, który przyjąłeś jako pozycję "0" przezwij jej ruch; następnie wysteruj rolę do powrotu do pozycji początkowej; obróć lekko w kierunku symbolu "-" śrubę regulacyjną, odpowiednią dla ogranicznika "0" i następnie powtórz procedurę od punktu 04.

05. Stopniowo obracaj w kierunku symbolu "+" śrubę regulacyjną odpowiednią dla ogranicznika "0", aż do wybranej pozycji zatrzymania "0". **Uwaga** – przy każdym obrocie śruby silnik przesuwają się i zatrzymuje w nowej pozycji.

**Wyreguluj ogranicznik położenia "1":**

06. Obróć lekko w kierunku symbolu "-" śrubę regulacyjną odpowiednią dla ogranicznika "1".

07. Wysteruj rolę w taki sposób, aby przesunęła się do pozycji "1" i odczekaj, aż silnik zatrzyma się w wyniku zadziałania ogranicznika.

**Uwaga!** – Jeżeli roleta przekroczy punkt, który przyjąłeś jako pozycję "1" przezwij jej ruch; następnie wysteruj ją do powrotu do pozycji początkowej; obróć lekko w kierunku symbolu "-" śrubę regulacyjną odpowiednią dla ogranicznika "1" i następnie powtórz procedurę od punktu 07.

08. Stopniowo obracaj w kierunku symbolu "+" śrubę regulacyjną odpowiednią dla ogranicznika "1", aż do wybranej pozycji zatrzymania "1". **Uwaga** – przy każdym obrocie śruby silnik przesuwają się i zatrzymuje w nowej pozycji.

## CO ZROBIĆ, GDY...

## (wskazówki dotyczące usuwania usterek)

**Silnik nie porusza się mimo zasilania fazy (podnoszenia lub opuszczania):**

- 1) Sprawdzić, czy nie zadziałało zabezpieczenie termiczne, w takim przypadku wystarczy poczekać, aż silnik ostygnie;
- 2) sprawdzić, czy występuje napięcie sieci i czy odpowiada ono wartościom podanym na tabliczce danych silnika;
- 3) sprawdzić, czy oba łączniki krańcowe nie uruchamiają się równocześnie z powodu nieprawidłowego wyregulowania; w takich przypadkach należy przekręcić każdą ze śrub o kilka obrotów w kierunku znaku "+".

Jeżeli po tych kontrolach silnik nadal się nie porusza, zwrócić się do wykwalifikowanego serwisanta lub skontaktować się z Serwisem Obsługi Klienta.

**Produkt ten jest nierozłączną częścią automatyki, w związku z tym musi być poddany utylizacji wraz nią.** • Podobnie jak przy instalacji, także przy zakończeniu użytkowania niniejszego produktu czynności utylizacji powinny być wykonane przez personel wykwalifikowany. • Niniejszy produkt składa się z różnego rodzaju materiałów, niektóre z nich mogą być powtórnie użyte, inne muszą zostać poddane utylizacji. Należy zasięgnąć informacji o systemach wtórnego przerobu i utylizacji, przewidzianych przez lokalne przepisy dla tej kategorii produktu. • **Uwaga!** – niektóre elementy produktu mogą zawierać substancje szkodliwe lub niebezpieczne, które pozostawione w środowisku mogłyby zaszkodzić środowisku lub zdrowiu ludzkiemu. • Zgodnie ze wskazaniem symbolu na rysunku obok zabronione jest wyrzucanie tego produktu razem z odpadami domowymi. W celu utylizacji produktu należy przeprowadzić "segregację odpadów" na potrzeby utylizacji, według metod przewidzianych lokalnymi przepisami, lub zwrócić produkt sprzedawcy podczas zakupu nowego, równorzędnego produktu. • **Uwaga!** – lokalne przepisy mogą przewidywać poważne sankcje w przypadku samodzielnej likwidacji tego produktu. • Materiał z opakowania produktu należy zutylizować zgodnie z obowiązującymi miejscowymi przepisami.



## DANE TECHNICZNE PRODUKTU

**UWAGI:** • Wszystkie podane dane techniczne odnoszą się do temperatury otoczenia wynoszącej 20°C (± 5°C) • Firma Nice S.p.a. zastrzega sobie prawo do wprowadzania zmian do produktu w dowolnym momencie, w którym uzna to za stosowne, pod warunkiem zachowania tych samych funkcji i przeznaczenia produktu.

**Napięcie zasilania i częstotliwość, natężenie i moc, moment i prędkość:**  
Patrz dane techniczne na tabliczce modelu

**Średnica silnika:** 45 mm

**Znamionowy czas pracy ciągłej:** Maks. 4 minuty

**Stopień ochrony:** IP 44 (silnik rurowy)

**Minimalna temperatura działania:** -20°C

**Długość kabla podłączeniowego:** 2,5 m

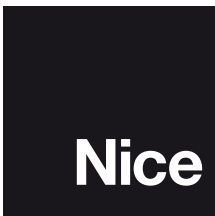

**Nice SpA**  
Oderzo TV Italia  
info@niceforyou.com

[www.niceforyou.com](http://www.niceforyou.com)